



B Navimow Brukerveiledning

Les brukerveiledningen nøye før bruk.
Sørg for at du forstår alle instruksjonene og sikkerhetsadvarslene.

Innholdsfortegnelse

1. Oversikt over Navimow	3
1.1 Introduksjon	3
1.2 Sikkerhetsadvarsel	4
1.3 Hva er i esken	6
1.4 Deler og Funksjoner	7
1.5 Symboler og overføringsbilder	9
1.6 Hvordan EFLS fungerer	10
1.7 Hvordan velge en modell	11
1.8 Spesifikasjoner	13
2. Oppsett og kartlegging	15
2.1 Før du begynner	15
2.2 Installer ladestasjonen og antennen	16
2.3 Lad opp og aktiver gressklipperen	20
2.4 Definere arbeidsområdet	23
2.5 Prøvekjøring	27
3. Daglig bruk	28
3.1 Skjerm og kontroll på gressklipperen	28
3.2 Lyssignal	30
3.3 Klippe	31
3.4 Navimow-appen	33
3.5 Varsler	35
3.6 Innstillinger (Gressklipperen)	36
3.7 Innstillinger (app)	40
3.8 IoT	41
3.9 Unngåelse av hindringer	42
3.10 Tilbehør (tilleggsutstyr)	44
4. Vedlikehold	47
4.1 Rengjøring	47
4.2 Skift ut bladene	48
4.3 Transport	49
4.4 Batteri	49
4.5 Strømforsyning	51
4.6 Oppbevaring	51
4.7 Resirkulering og avhending ved utgang av levetiden	51
4.8 Andre	52
5. Vanlige spørsmål & feilsøking	53
6. Viktig informasjon	57
6.1 Varemerke og juridisk erklæring	57
6.2 EU-SAMSVARSERKLÆRING	58
6.3 Sertifiseringer	59
6.4 Begrenset garanti	60
6.5 Om håndboken	63
6.6 Kontakt oss	63

Velkommen

Takk for at du valgte Navimow!

Med Eksakt fusjonslokaliseringssystem (Exact Fusion Locating System, EFLS) og suverene evner til traversering kan Navimow håndtere plener av alle typer. Ingen kantledninger er nødvendig, og den er superenkel å bruke, takket være smart app-tilkobling og det intuitive kontrollpanelet. Samling av gress er ikke nødvendig fordi de fine gressklippene tjener som en naturlig gjødsel. Nyt moroa med bekymringsløs klipping og en perfekt vedlikeholdt plen.

1. Oversikt over Navimow

1.1 Introduksjon

Navimow

Segway Navimow er et avansert robotklippesystem som bruker en virtuell grense, og eliminerer behovet for kompliserte kantledninger. Navimow er enkel å betjene og styre, og gir deg mer fritid til å gjøre tingene du liker og en lettvent plettfri plen ved hver bruk.

Navimow inneholder en robotgressklipper, en ladestasjon og en GNSS-antenne (Global Navigation Satellite System, GNSS). Robotgressklipperen og GNSS-antennen mottar samtidig posisjoneringssignaler fra satellitter for å lokalisere klipperen og arbeidsområdet. Ladestasjonen lader gressklipperen og overfører satellittposisjoneringssignalet mottatt av GNSS-antennen til gressklipperen for å forbedre gressklipperens posisjoneringssnøyaktighet.

Gressklipperen

Robotgressklipperen drives av et litiumbatteri og kan automatisk klippe gress i et definert arbeidsområde. Arbeidsområdet kan defineres ved å fjernstyre gressklipperen gjennom Navimow-appen etter behov. Ved klipping planlegges gressklipperens kjørebane automatisk av algoritmen i henhold til formen på arbeidsområdet for å oppnå høyest klippeeffektivitet. Hvis hele plenen ikke kan fullføres samtidig, går gressklipperen automatisk tilbake til ladestasjonen for å lade. Når ladenivået når 85 %, fortsetter klippingen fra posisjonen der den stoppet.

3

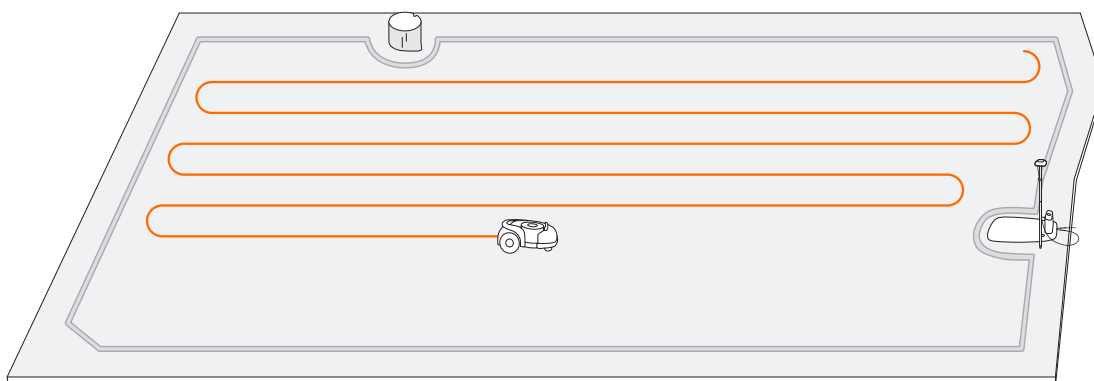

Navimow-appen

Navimow-appen er en viktig del av Navimow-systemet. Du kan følge den interaktive veiledningen som vises via appen for å fullføre systeminstallasjonen og sette opp arbeidsområdet. Du kan også bruke appen til å justere innstillingene til gressklipperen, administrere arbeidsområdet, se gressklipperens arbeidsstatus, kontrollere gressklipperen eksternt osv. Du kan også få det nyeste og mest omfattende offisielle hjelpe- og støtteinnholdet gjennom appen.

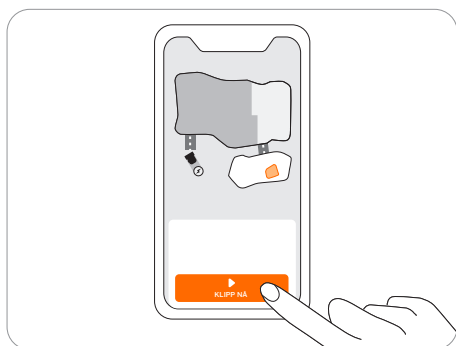

1.2 Sikkerhetsadvarsler

VIKTIG LES NØYE FØR BRUK OPPBEVAR FOR FREMTIDIG REFERANSE

- 1) Sørg for å installere og betjene gressklipperen og ladestasjonen i henhold til instruksjonene. Gå til navimow.segway.com for den komplette brukerveiledningen og de nyeste brukermaterialene.
- 2) Produktet kan brukes både av forbrukere og til profesjonelle formål. Bruk av gressklipperen til andre formål enn klipping kan medføre alvorlig personskade. Les og forstå alle advarslene og forsiktighetsreglene for å unngå risiko for skader. Vær oppmerksom på at du kan redusere risikoen ved å følge instruksjonene og advarslene i denne håndboken, men du kan ikke eliminere alle risikoer. Operatøren eller brukeren er ansvarlig for ulykker eller farer som oppstår for andre mennesker på sin eiendom.
- 3) Navimow har mange innebygde sikkerhetssensorer, men fare for sikkerhet eksisterer fortsatt. Sett en klippetid når det ikke er mennesker eller kjæledyr på plenen. Informer naboene om risikoen for ulykker eller farer. Når du bruker gressklipperen på en offentlig plen, eller når plenen din kan nås av naboen eller fra gaten, må du beskytte eller inngjerde plenen, eller sette opp advarselsskilt rundt arbeidsområdet med teksten: ADVARSEL! Automatisk gressklipper! Hold deg borte fra maskinen!
Overvåke barn!
- 4) IKKE modifier gressklipperen selv. Modifikasjoner kan forstyrre gressklipperen, føre til alvorlig person- og/eller eiendomsskade, eller annullere den begrensede garantien. Bruk bare deler og tilbehør som er godkjent av Segway.
- 5) Produsenten anbefaler at brukeren er 18–70 år gammel. Sørg for å få den nødvendige opplæringen før du bruker maskinen.

ADVARSEL

La aldri barn, personer med nedsatt fysisk, sensorisk eller mental evne eller mangel på erfaring og kunnskap, eller personer som ikke er kjent med disse instruksjonene, bruke maskinen. Lokale forskrifter kan begrense operatørens alder.

Før klipping:

- Sjekk regelmessig at alle deler av gressklipperen fungerer normalt.
- For å få de beste klipperesultatene, anbefales det å klippe i tørt vær. Klipping i regn kan få gresset til å feste seg på produktet, og gressklipperen kan skli. IKKE klipp i dårlig vær, som kraftig regn, tordenvær eller snø.
- Inspiser med jevne mellomrom området der maskinen skal brukes, og fjern alle steiner, pinner, ledninger, bein og andre fremmedlegemer. Den begrensede garantien dekker ikke skader forårsaket av gjenstander som ligger igjen på plenen.
- For å unngå mulig skade, hold gressklipperen minst 1 m (3 fot) unna sprinklerhoder. Gressklipperen og sprinkleren skal IKKE fungere samtidig. Planlegg tid for gressklipperen slik at den fungerer på et annet tidspunkt enn sprinkleren.
- La ALDRI barn berøre strømforsyningsenheten, ladestasjonen, bladene, batterirommet eller deler med hull som hjulene.

ADVARSEL

Bruk aldri maskinen og/eller tilleggsutstyret med defekte beskyttere eller skjermer, eller hvis ledningen er skadet eller slitt.

Når du klipper:

- Hold deg borte fra de roterende bladene! IKKE sett hender eller føtter under eller i nærheten av de roterende bladene.
- Se opp for kastede gjenstander! Hold sikker avstand fra gressklipperen når du bruker den.
- IKKE la maskinen gå uten tilsyn hvis du vet at det er kjæledyr, barn eller mennesker i nærheten.
- IKKE overstrekk. Hold balansen hele tiden, og vær alltid sikker på fotfeste på bakker. Gå, aldri løp mens du bruker maskinen eller de eksterne enhetene.

ADVARSEL

- IKKE la barn være i nærheten av eller leke med maskinen når den er i drift.
- IKKE løft gressklipperen når den er i drift. IKKE ri på gressklipperen.
- IKKE klipp på områder med brattere skråninger enn den maksimale stigningen i arbeidsområdet (45 %), så vel som grensen (10 %).
- Hvis gressklipperen lager en unormal lyd eller signaliserer en alarm, trykker du på STOPP-knappen umiddelbart.
- Hvis det er unormale vibrasjoner, må du slå av gressklipperen, plassere den på plant underlag i omtrent 30 sekunder og deretter starte på nytt. Hvis problemet vedvarer, ta kontakt med ettersalgsservice.
- IKKE berør farlige deler i bevegelse før de har stoppet helt.

Sikker bruk:

- IKKE bruk gressklipperen utenfor temperaturgrensene: 0–40 °C (32–104 °F) fordi lave/høye temperaturer kan redusere gressklipperens ytelse og til og med føre til ulykker.
- IKKE plasser noe på gressklipperen eller ladestasjonen.
- Det anbefales å utføre regelmessig vedlikehold av gressklipperen (se 4. *Vedlikehold*) av en voksen.
- Kontroller advarselenhetene regelmessig for å sikre at de virker. Disse enhetene inkluderer summer, LED-lys på ladestasjonen og omgivelseslyset på gressklipperen.
- Før lading, les *Slik lader du i kapittel 2.3*. Feil bruk kan føre til elektrisk støt, overoppheting eller lekkasje av etsende væske.
- Hvis ledningen på strømforsyningen eller skjøteledningen blir skadet eller viklet inn under bruk, koble strømforsyningen fra stikkontakten og løsne den deretter. For å unngå fare må du trekke i støpselet i stedet for ledningen når du skiller strømforsyningen fra stikkontakten. Kontakt ettersalgsservice og få en profesjonell tekniker til å reparere eller bytte ledningen.

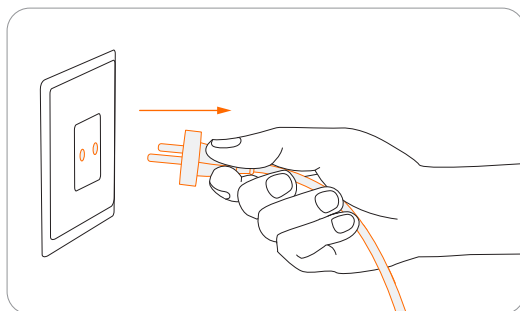

1.3 Hva er det i esken?

Hvis det mangler eller defekte deler, vennligst kontakt ettersalgsservice. Vi anbefaler å beholde pakken for fremtidig transport og frakt.

• Navimow

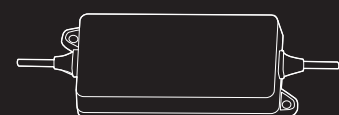
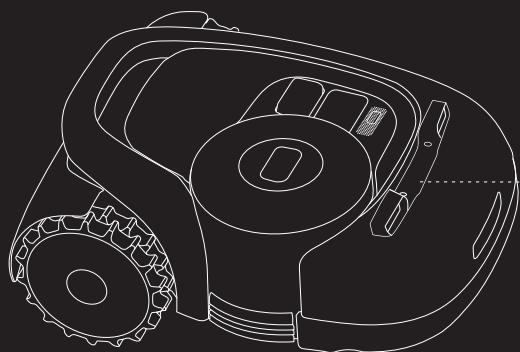

Strømforsyning



Skjøteledning



Pinner for å feste
skjøteledningen

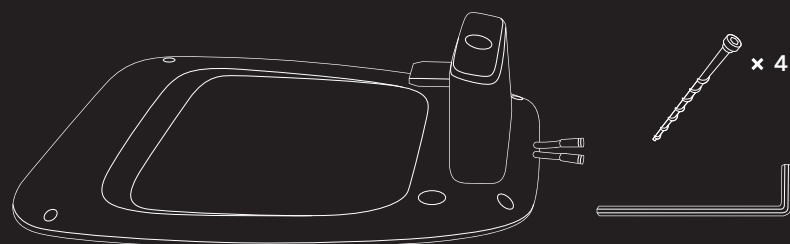

Ladestasjon og installasjonssett



GNSS-antenne

⚠ ADVARSEL

Skarpe kanter. Ikke rett mot folk.

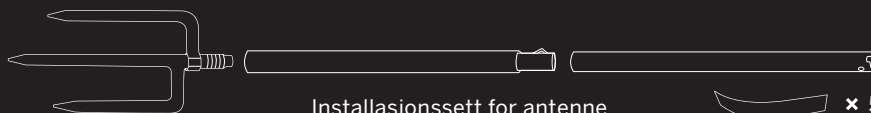

Installasjonssett for antenne

• Brukermaterialer



Velkomstkort

Viktig informasjon

Hurtigstartveiledning



Reserveblad og bolter

1.4 Deler og Funksjoner

Sett ovenfra

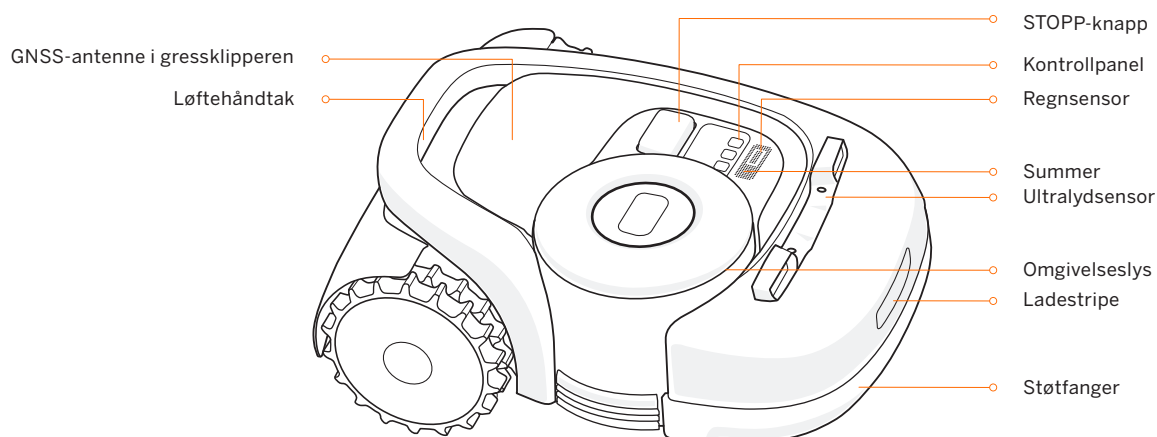

- **Omgivelseslys:** Navimow vil ha spesifikke lyseffekter for å minne deg på å være oppmerksom på gressklipperens tilstand. Se 3.2 *Lyssignal*.
- **Løftehåndtak:** Hjelp deg med å løfte gressklipperen når det er nødvendig. Se 4.3 *Transport*.
- **Stopp-knapp:** Stopp gressklipperen og bladet umiddelbart. Når gressklipperen støter på en feil og viser en 4-sifret feilkode, trykker du på STOPP-knappen for å fjerne feilkoden og prøve å fikse feilen. Se 5. *Vanlige spørsmål og feilsøking* for detaljert veiledning.
- **Kontrollpanel:** Knappene på kontrollpanelet kan brukes til grunnleggende operasjoner på gressklipperen: Slå gressklipperen av og på, begynn å klippe, gå tilbake til ladestasjonen, skriv inn PIN-koden for å låse opp gressklipperen, etc. Se 3.1 *Skjerm og kontroll på gressklipperen*.
- **Regnsensor:** For regndråper deteksjon. Se Regnsensor i 3.6 *Innstillinger (Gressklipper)*.
- **Støtfanger:** Når støtfangeren treffer en hindring og utløser den interne sensoren, vil gressklipperen gå bakover og unngå hindringen. Se Støtfanger i 3.9 *Unngåelse avhindringer*.
- **GNSS-antenne i gressklipperen:** I tillegg til GNSS-antennen som er koblet til ladestasjonen, er det også en GNSS-antenne inne i gressklipperen for å forbedre nøyaktigheten i posisjoneringen. Se 1.6 *Hvordan EFLS fungerer*.
- **Ultralydsensor:** Visse modeller er utstyrt med en ultralydsensor, som kan oppdage hindringer og unngå kollisjon. Sensoren selges også separat og kan installeres på alle Navimow-modeller. Kontakt forhandleren din for mer informasjon.

Sett nedefra

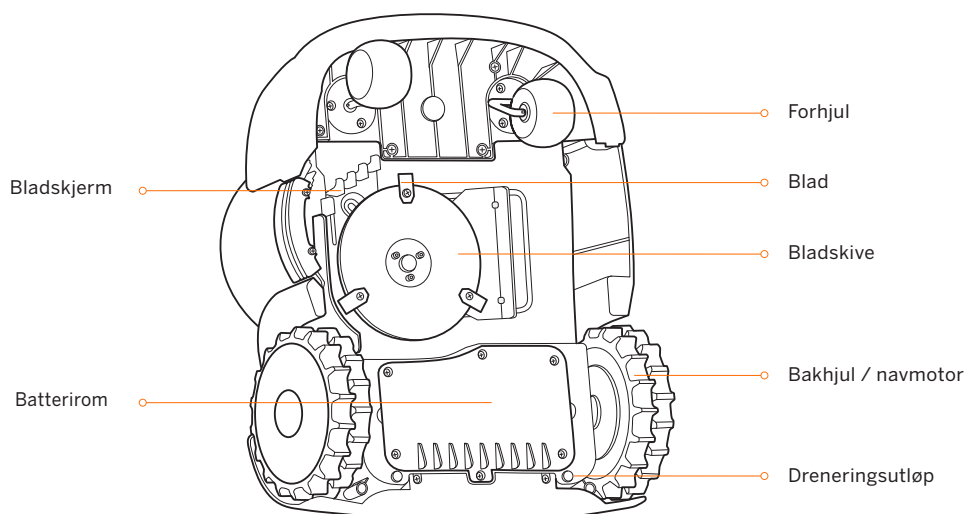

- **Blad:** Bladene kan rotere fritt etter at de er festet til bladskiven. Ved klipping vil den roterende bladskiven generere sentrifugalkraft for å holde bladene pekende utenfor slik at bladene kan klippe gress. Når du treffer en hindring, vil bladet vende seg inn. Se 4.2 Skift ut Bladene for utskifting av føringer.
- **Bladskive:** Bladskivehøyden justeres gjennom Navimow-appen. Se Slik endrer du klippehøyden i 3.6 Innstillinger (Gressklipper).

MERK: Dreneringsutløp: Hvis gressklipperen faller i vann, tar du den ut umiddelbart og setter gressklipperen med høyre side opp for å tømme den. Senk aldri gressklipperen i vann, ellers kan komponentene bli skadet og den begrensede garantien blir annullert.

Ladestasjon og GNSS-antenne

- **GNSS-antenne:** Motta satellittsignaler for å forbedre nøyaktigheten i gressklipperens posisjonering. Se 1.6 Hvordan EFLS fungerer for mer informasjon.

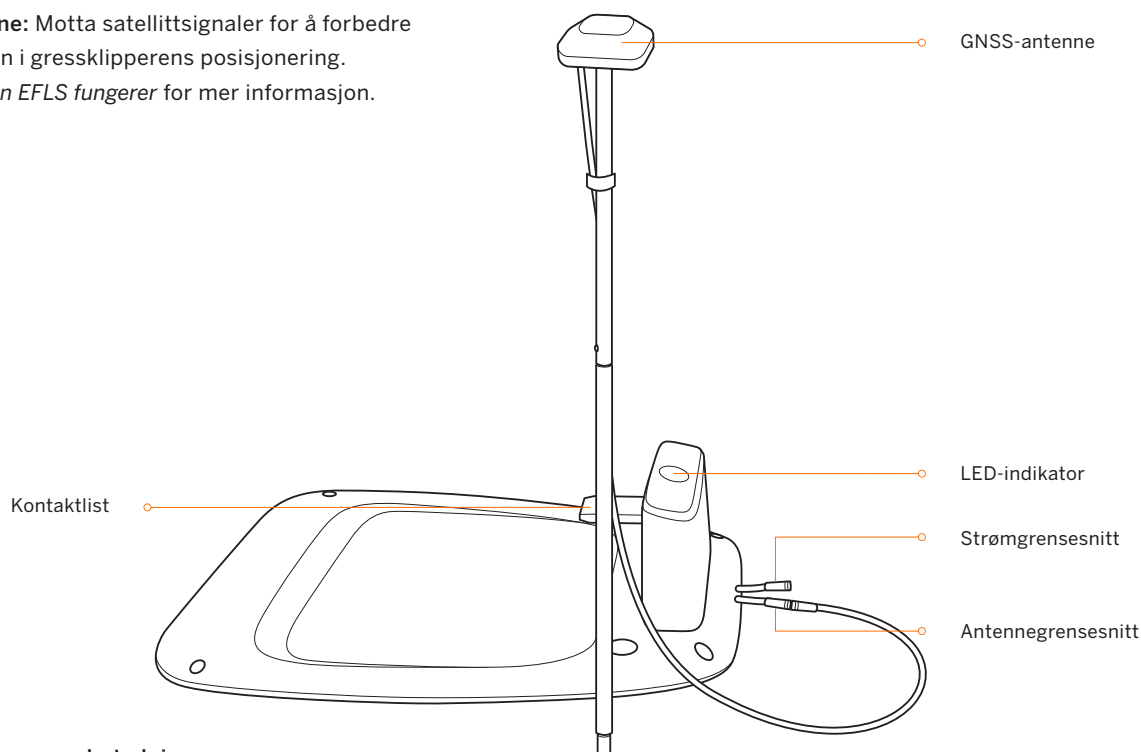

LED-indikatorfarge og -betydning:

- Pulserende grønt: gressklipperen lader.
- Lyser grønt: Gressklipperen er fulladet og er i ladestasjonen.
- Lyser blått: Gressklipperen er ikke i ladestasjonen.
- Blinker gult: GNSS-antennen er ikke koblet til ladestasjonen.
- Blinker rødt: feil på ladestasjonen. Ta kontakt med ettersalgsservice.

MERK: Hvis GNSS-antennen har dårlig signal på grunn av omkringliggende bygninger eller trær, vil ikke gressklipperen fungere som den skal. Du må finne et bedre sted for antennen til LED-indikatoren blir grønn / blå. Hvis det ikke finnes noe egnet sted, anbefaler Segway å kjøpe antenneutvidelsessett for installasjon av tak/vegg.

1.5 Symboler og overføringsbilder

Vennligst studer symbolene på produktet og etikettene nøye og forstå deres betydning:



⚠ ADVARSEL - Les bruksanvisningen før du bruker maskinen.



⚠ ADVARSEL - Ikke berør roterende blad.



⚠ ADVARSEL - Hold sikker avstand fra maskinen når du bruker den.



⚠ ADVARSEL - Ikke ri på maskinen.



⚠ ADVARSEL-Bruk deaktiveringsenheten før du arbeider på eller løfter maskinen.
*Deaktiveringsenheten refererer herved til PIN-koden. *Kontroller at gressklipperen er låst med PIN-koden før du løfter eller bruker den.



⚠ ADVARSEL - Det er ikke tillatt å kaste dette produktet som vanlig husholdningsavfall. Forsikre deg om at produktet resirkuleres i samsvar med lokale lovkrav.

9



Dette produktet er i samsvar med gjeldende EF-direktiver.



Dette produktet er i samsvar med forskriftene om begrensning av farlige stoffer.



Les instruksjonene før lading.



Dette produktet er i samsvar med gjeldende lovgivning i Storbritannia.



Polariteten til ladeporten



Klasse II apparat



SMPS inneholder en kortslutningssikker sikkerhetsisolerende transformator (iboende eller ikke-iboende)

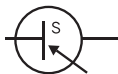

SMPS (brytermodus strømforsyningsenhet)



DoE Level VI effektivitet



Maksimal brukshøyde er 5000 m

IP55/IP66 IP55/IP66

ta: 40°C

Maksimal brukstemperatur er 40 °C



Likestrøm



Vekselstrøm



Klasse III-apparat

1.6 Hvordan EFLS fungerer

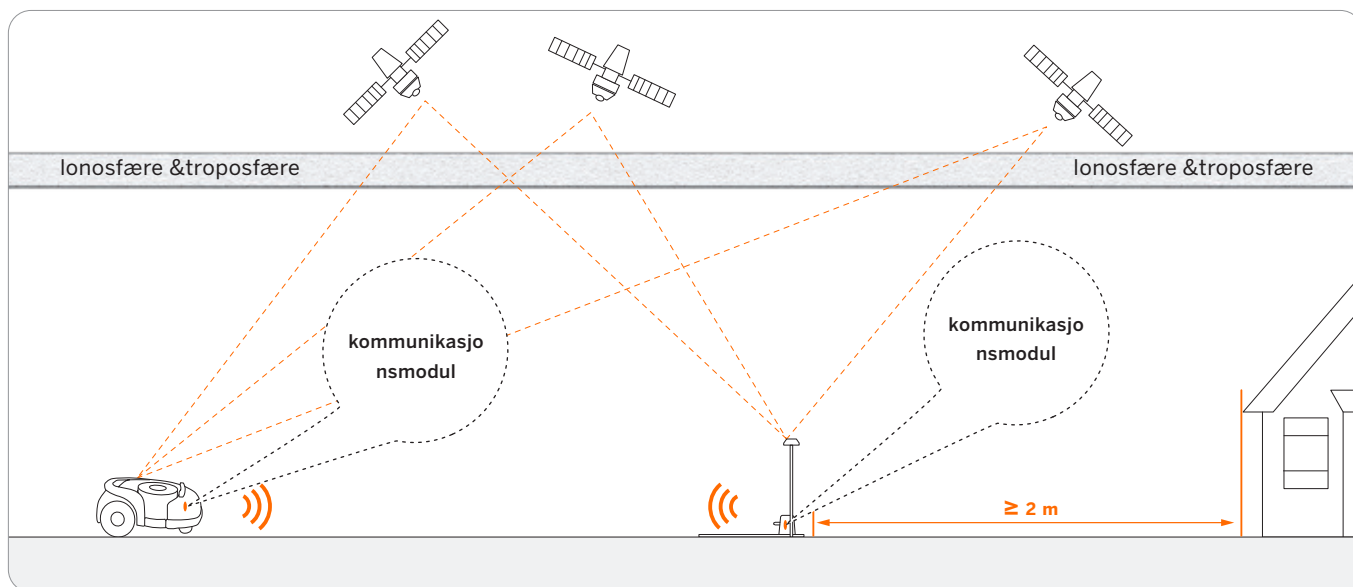

- Eksakt fusjonslokaliseringssystem (Exact Fusion Locating System, EFLS) er Segways unike høypresisjons fusjonsteknologi. Basert på satellittposisjonering integrerer EFLS-teknologi ulike sensordata for å forbedre posisjoneringsnøyaktigheten og feiltoleransen gjennom algoritmefusjon.
- Gressklipperen kan lokalisere seg selv gjennom satellittsignaler, som også kan plukkes opp av antennen. Ved å sammenligne satellittsignalene fra antennen og gressklipperen, kan feil i overføringen av signalet (for eksempel forskyvningen av satellittsignalet når det beveger seg gjennom ionosfæren) minimeres, noe som forbedrer nøyaktigheten til satellitt-posisjoneringen ned til centimeter-nivået.
- I tillegg kan dataene som samles inn av gyroskop-, akselerometer-, magnetisk kompass- og kilometertellersensorer også integreres i dette systemet gjennom Segways datafusjonsalgoritmer, noe som ytterligere forbedrer anvendelsen av Navimow til ulike miljøer.
- Med EFLS-teknologi kan Navimow tegne et presist arbeidsområde i komplekse utendørsmiljøer uten å legge kantledninger, og optimalisere klippemønstret gjennom algoritmer i arbeidsområdet for å oppnå planlagt klipperesultat og maksimere gressklipperens arbeidseffektivitet.

10

Multisensordatafusjon forbedrer anvendelsen av EFLS til komplekse miljøer, men alvorlige problemer med satellittsignalet vil fortsatt ha stor innvirkning på den normale driften av Navimow. Nedenfor er de viktigste tilfellene av problemer med satellittsignalet:

- **Blokkerer**

Hvis det er noen hindringer på eller rundt antennen og/eller gressklipperen, vil signalet bli svekket eller blokkert.

Løsning: IKKE monter ladestasjonen og antennen under tak, tre eller hvor som helst som kan blokkere signalet. Du kan også kjøpe antenneutvidelsessett og installere antennen på taket/veggen.

- **Signalforstyrrelse**

Signaler fra satellitten overføres til antennen etter å ha blitt reflektert av veggen, i stedet for direkte fra himmelen. Dette kalles Multipath Effect.

Løsning: Installer antennen langt fra huset for å kvitte seg med multipath-effekten. Det anbefales ikke å bruke gressklipperen i et scenario der vegger har lang og flat overflate eller glass-/metallveggene. Den lange og flate overflaten/glass- og metalloverflaten vil forstyrre signalet, og derfor kan gressklipperen støte på veggene. Kartet bør ikke bygges mellom to høye vegger, fordi veggene vil blokkere signalet og gressklipperen vil ikke kunne fungere i dette området.



1.7 Hvordan velge en modell

Er Navimow egnet for hagen din?

Bruken av Navimow er avhengig av fine satellittposisjoneringssignaler og har visse krav til stedet som brukes: relativt åpent og flatt, ingen høyhus og trær, og et stort område av himmelen er synlig.

Hvis hagen din har følgende funksjoner, kan det hende at Navimow ikke er egnet:

- Plenen har et langt og smalt område med høye vegger på begge sider
- Det er et stort område av en glass / metallvegg eller en vegg med en lang og flat overflate

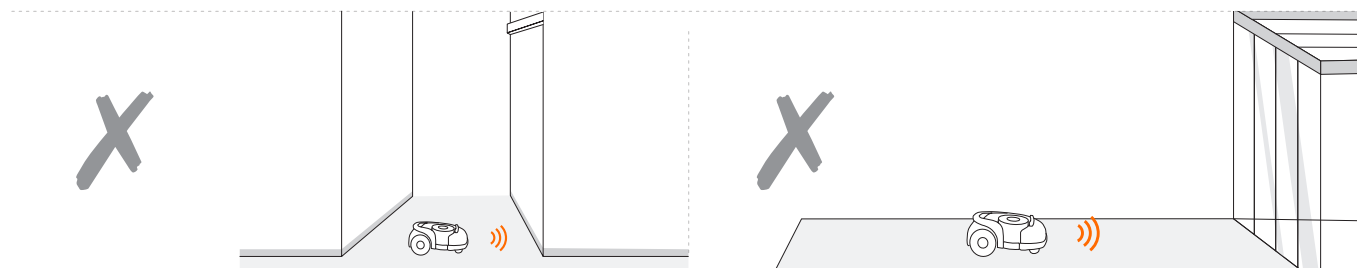

- Det er høye trær (vanligvis over 5 m) med store trekroner.
- Tettheten av trærne er tykk.

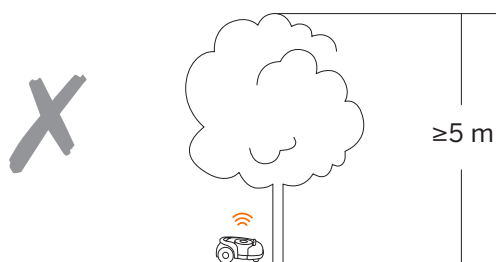

- Hvis hagen din har følgende funksjoner, må du kanskje kjøpe antenneutvidelsessettet og installere antennen i en høyere posisjon for å få bedre satellittsignaler, men muligheten for dårlig ytelse kan ikke utelukkes.

- Det er høye grønne gjerder (over 1,5 m) rundt plenen

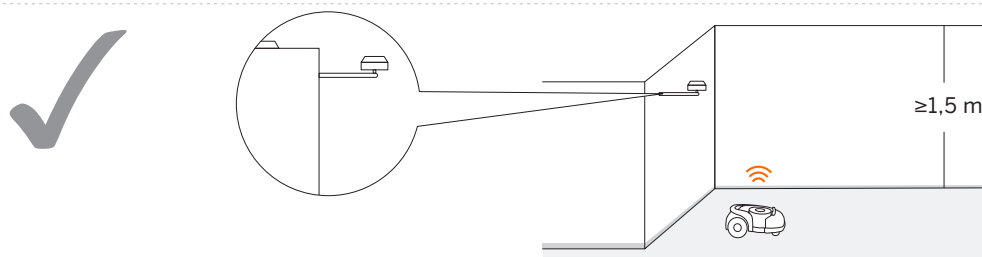

- Plenene omfavner en bygning mens andre bygninger ligger i nærheten av denne bygningen

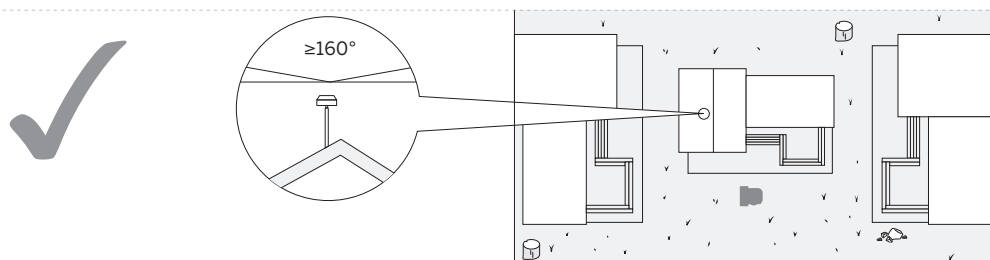

Hvordan velge en Navimow-modell for hagen din?

Ladetiden og arbeidseffektiviteten er forskjellig for hver modell. Se følgende diagram for å velge en passende modell i henhold til plenstørrelsen og forventet arbeidstid. F.eks. H500E-modellen kan kutte en 500 m² plen på ca. 10 timer.

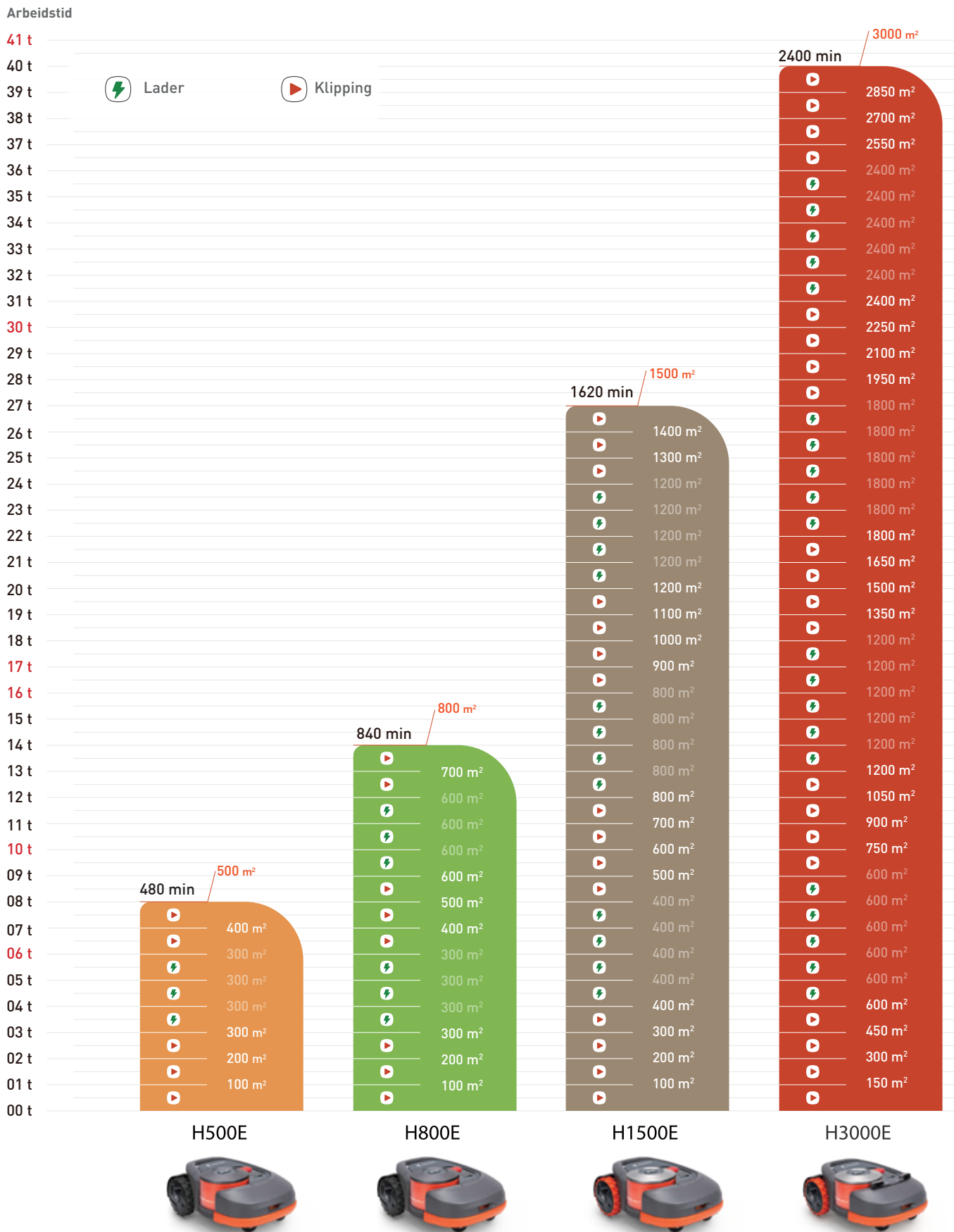



	H500E	H800E	H1500E	H3000E
Anbefalt klippeområde	500 m ²	800 m ²	1500 m ²	3000 m ²
Klippeeffektivitet	100 m ² /h	100 m ² /h	100 m ² /h	150 m ² /t
Ladetid	180 min	180 min	240 min	300 min
Kontinuerlig arbeidstid	180 min	180 min	240 min	240 min

MERKNAD:

- Verdiene er teoretiske og beregnes ut fra en test for en flat plen. Den brukes bare til et referanseformål for å hjelpe brukeren med å velge en modell. Den faktiske klippeeffektiviteten bør avhenge av plenens tilstand.
- Verdien beregnes under forutsetning av at gressklipperen er fulladet.
- Hvis det ikke er noen planlagt klippeoppgave, vil gressklipperen stoppe klippingen og forbli i standby til den mottar en annen klippeoppgave, når gressklipperen er ferdig med klippingen på det maksimale arbeidsområdet.

1.8 Spesifikasjoner

		H500E	H800E	H1500E	H3000E
Grunnleggende informasjon	Produktnavn	Navimow			
	Merke	Segway			
	Dimensjoner: Lengde x bredde x høyde	603 x 468 x 264 mm (23,7 x 18,4 x 10,4 tommer)			
	Nettovekt (batteri inkludert)	Omtrent 15,6 kg (34.4 lbs)		Omtrent 15,9 kg (35.0 lbs)	Omtrent 16,3 kg (36.0 lbs)
	Materiale	Gressklipper-ramme: PP; lokk: ASA			
Gressklipper-parametere	Arbeidskapasitet	500 m ² (0,12 dekar)	800 m ² (0,20 dekar)	1500 m ² (0,37 dekar)	3000 m ² (0,74 dekar)
	Typisk klippetid per full lading ⁽¹⁾	Omtrent 180 min		Omtrent 240 min	Omtrent 240 min
	Områdekapasitet per time	80–100 m ² (0,02–0,025 dekar)			100–150 m ² (0,025–0,04 dekar)
	Klippebredde	21 cm (8,3 tommer)			
	Klippehøyde	30–60 mm (1,2–2,4 tommer)			
	Ladetid	Omtrent 3 timer		Omtrent 4 timer	Omtrent 5 timer
	GNSS-arbeidsmodus	GPS, Beidou, Galileo, GLONASS			
Støyutslipp ⁽²⁾	Målt lydeffektnivå LWA	54 dB(A)			
	Lydkraft usikkerhet KWA	3 dB(A)			
	Lydtrykknivå LpA	43 dB(A)			
	Lydtrykk usikkerhet KpA	3 dB(A)			

		H500E	H800E	H1500E	H3000E
Arbeidsforhold	Arbeidstemperatur	0–40 °C (32–104 °F); 10–35 °C (50–95 °F) anbefales			
	Lagringstemperatur	-20–50 °C (-4–122 °F); 10–35 °C (50–95 °F) anbefales			
	IP-klassifisering	Gressklipperhus IP66; ladestasjon og strømforsyning IP55			
	Maks helling inne i arbeids-området	45 %			
	Maks helling ved grense	10 %			
	Minste vinkel for kutteområde	90°			
Tilkobling	Bluetooth® Frekvensrekkevidde	2400.0–2483.5 MHz			
	Radiotilkobling til ISM-bånd	865-868 MHz			
	Wi-Fi/mobilnettverk	Wi-Fi 2,4–2,5 G (2400–2483,5 M)	Mobilnettverk LTE-FDD: B1/B3/B5/B7/B8/B20/B28 LTE-TDD: B38/B40/B41		
Kjøremotor	Nominell hastighet	0,4 m/s			0,6 m/s
	Motor Type	8 tommeres navmotor			
Blade Motor	Topp hastighet	2800/min			
	Motor Type	Børsteløs motor			
Batteripakke	Batteritype	Litium-ion-batteri			
	Nominell spenning	21,6 V DC			
	Nominell kapasitet/energi	5200 mAh/112 Wh	7800 mAh/168 Wh	10400 mAh/224 Wh	
	Batteristyringssystem	Overoppheting, kortslutning, overstrøms- og overladingsbeskyttelse			
Strømforsyning	Forsyningsenhetsmodell	For EU: NBW32D002D5N-EU, for Storbritannia: NBW32D002D5N - UK			
	Inngangsspenning	100–240 V AC			
	Utgangsspenning	32 V DC MAX			
	Utgangsstrøm	2,5 A			
Ladestasjon	Inngangsspenning	32 V DC			
	Skriv inn gjeldende	2,5 A MAX			
	Utgangsspenning	25,2 V DC			
	Utgangsstrøm	2,5 A			
	Viser	LYSDIODE			
Andre funksjoner	Forhjul	Omni-retningshjul med innebygd hallsensor			
	Bakhjul	Gummidekk med navmotor			
	Sensorer	IMU-sensor, Bladhalt-sensor, Støtsensor, Løftesensor, Regnsensor, Hjulkoder			IMU-sensor, BladeHalt-sensor, Ultralydsensor, Støtsensor, Løftesensor, Regnsensor, Hjulkoder

[1] Testet som vanlig klippehastighet med fullt batteri, omgivelsestemperatur 25 °C (77 °F), på flat plen. Produktet kan klippe mer per time på åpne områder enn på separerte små plener. Når gresset er vått eller langt, er arbeidskapasiteten også mindre. Jo flatere plenoverflaten er, jo større er arbeidskapasiteten.

[2] Erklæringene om støyutslipp er i samsvar med EN 50636-2-107.

2. Oppsett og kartlegging

2.1 Før du begynner

Klargjøre appen



For å sikre et vellykket oppsett, vennligst skann QR-koden for å laste ned Navimow-appen. Alternativt kan du gå til Google Play Store (Android) eller Apple App Store (iOS) og søke "Navimow". Etter at du har installert appen, kan du registrere deg og logge inn.

MERK: Under bruk vil appen be deg om Bluetooth-, GPS-posisjonering og Wi-Fi-nettverkstilgang når det er nødvendig. For å sikre normal bruk anbefales det at du aktiverer tilgangskontrollene ovenfor. Hvis du vil ha mer informasjon, kan du se våre retningslinjer for personvern. Gå til Innstillinger>app>Om oss>Personvernreglene.

Forbered plenen

Fjern rusk, hauger med blader, leker, ledninger, steiner og andre hindringer fra plenen. Sørg for at barn og kjæledyr holdes borte fra plenen. Klipp plenen i en høyde på ikke mer enn 6 cm.

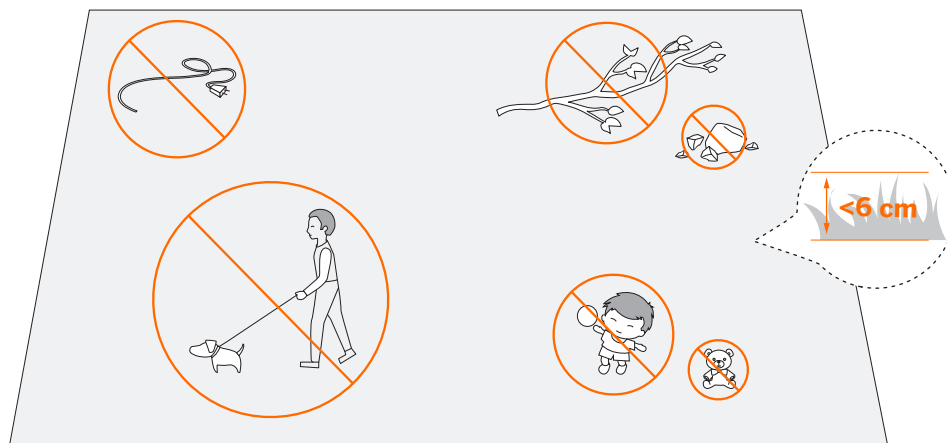

2.2 Installer ladestasjonen og antennen

Trinn 1: Finn et bra sted

Monter ladestasjonen på et mykt og flatt underlag.

Når ladestasjonen og plenen plasseres utenfor, skal de holdes på samme nivå.

For å sikre at antennen kan motta gode satellittsignaler, vennligst velg et passende sted å installere ladestasjonen og antennen:

1. Forbli en viss avstand unna (større enn 2 m) fra hus, trær, vegger.
2. Installer ladestasjonen og antennen i et åpent rom uten at noe blokkerer signalet (for eksempel tretaket eller parasollen), der antennen har en klar himmelvisning som minst 110° av himmelen er uhindret.
3. Plasser ladestasjonen på et flatt, ikke-herdet underlag med antennen oppreist. Ikke monter antennen i en vinkel.
4. For å sikre jevn dokking, la minst 10 cm på baksiden av ladestasjonen og 1 m foran.
5. Hold deg unna sprinklerhoder, fontener eller andre utendørs vannsystemer.
6. Hold deg unna transformatorstasjoner, generatorer, vannpumpestasjoner og klimaanlegg.

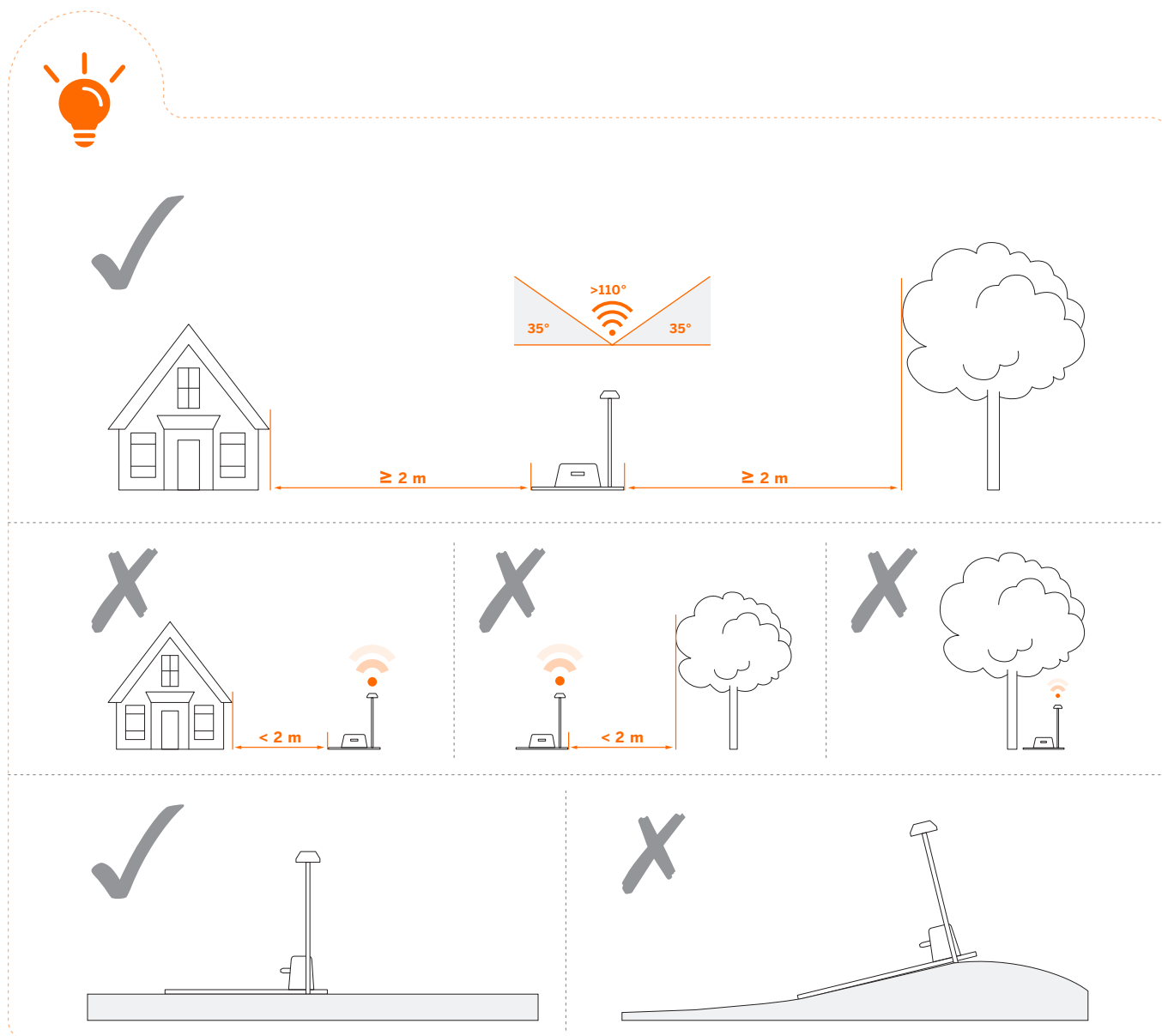

Velg stedet nøye. Når kartet er lagret, hvis plasseringen av ladestasjonen eller GNSS-antennen endres, må du opprette et nytt kart.

Hvis du ikke finner et passende sted på bakken, bør du vurdere å bruke antenneutvidelsessett (selges separat) for å montere antennen på et tak eller en vegg for å få et bedre satellittsignal. Se Antenneutvidelsessett i 3.10-tilbehør (tilleggsutstyr) for mer informasjon.

1. Når du installerer antenneutvidelsessett, må du sørge for at antennen holder seg oppover og ikke er blokkert av blader, skorsteiner og andre anlegg, slik at antennen har et klaringsområde som er større enn 110° .

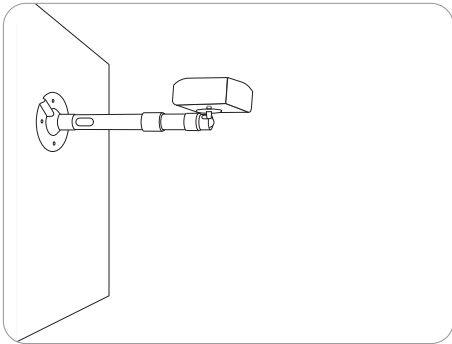

2. Når du bruker forlengelsessettet til å installere antennen på et høyt sted, er det også nødvendig å sikre at ladestasjonen ikke er for nær høye vegger og trær på bakken.



17

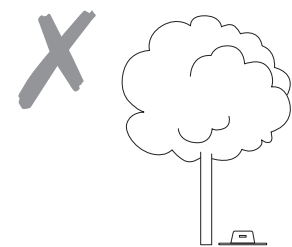
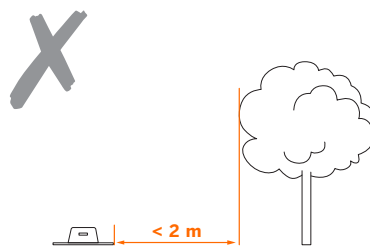
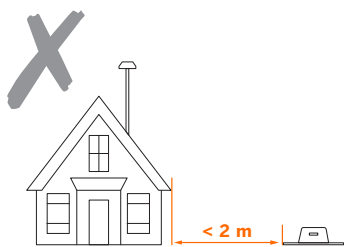
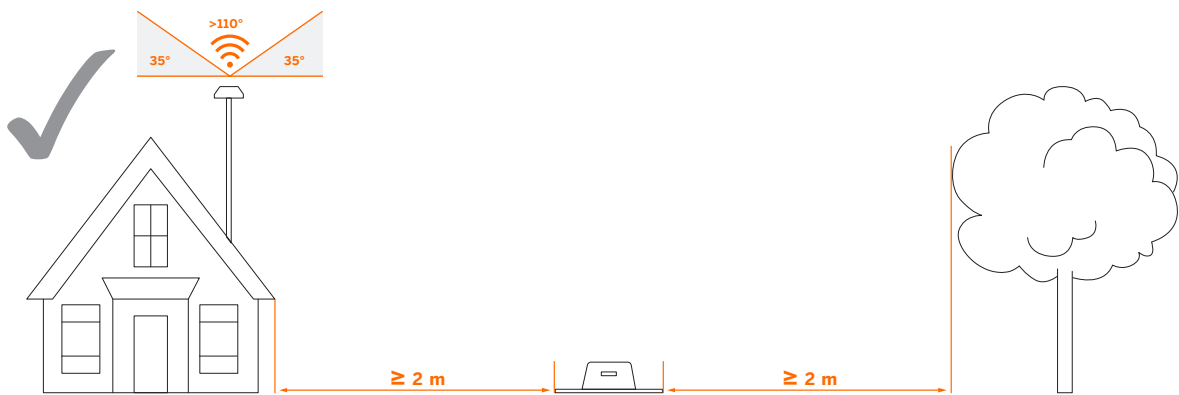

ADVARSEL! Taktopp-antennene av noe slag bør ha lynbeskyttelse.

Trinn 2: Installere GNSS-antennen



FORSIKTIG: Illustrasjonene i denne brukerveiledningen er kun til din referanse. For den faktiske avstanden mellom antennemontering av metallrør og ladestasjonen, må du holde den så lenge som mulig. Hvis avstanden er for liten, kan radiofrekvenssignalet som genereres av ladestasjonen forstyrre mottak av satellittsignaler.

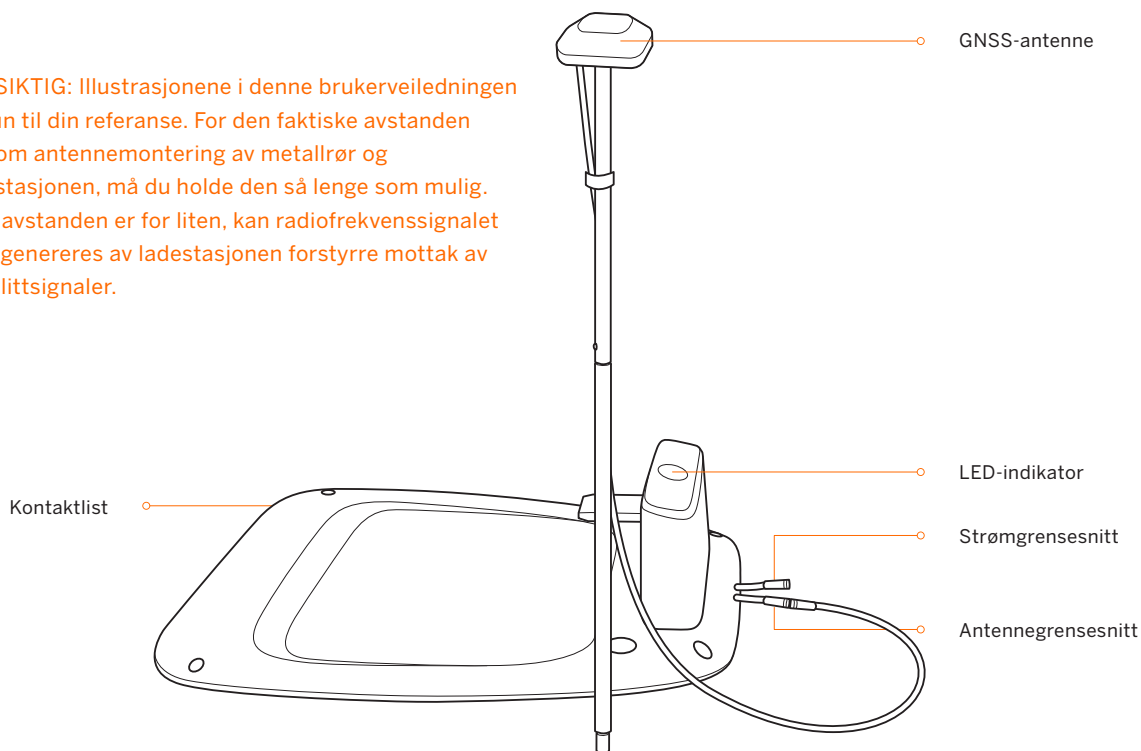

1 Fest GNSS-antennen på røret.

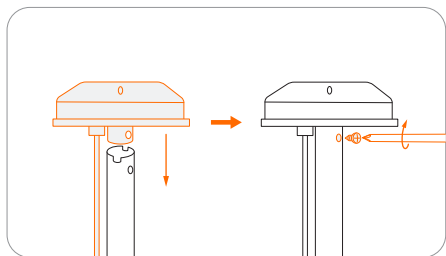

2 Brett ut bunn gaffelen og sett den ned i bakken.

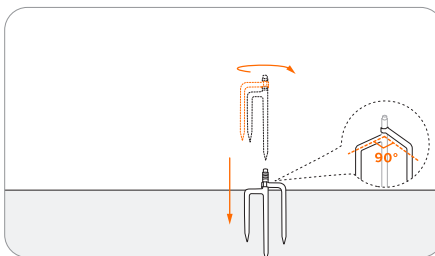

For å sikre at antennen kan kobles stabilt til ladestasjonen når installasjonen er fullført, må du sette base-gaffelen helt ned i bakken.

3 Skru det nedre forlengelsesrøret på basegaffelen.

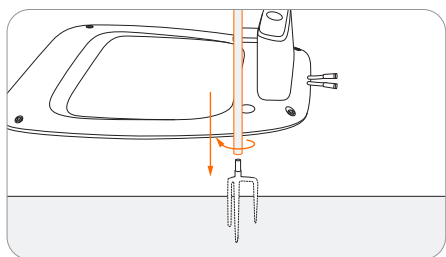

4 Skyv inn røret med antennen.

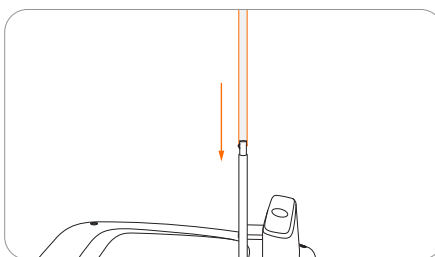

5 Koble GNSS-antennen til ladestasjonen.

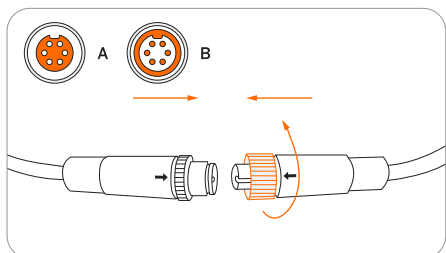

6 Fest kabelen på stangen med den medfølgende kroken og sløyfebåndet.

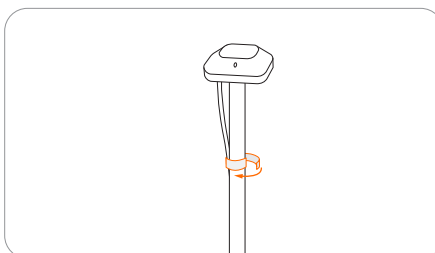

Fest mutterne tett for å hindre at vann kommer inn i dem.



For å sikre satellittsignalet må du IKKE legge noe på antennen.

Trinn 3: Kontroller satellittsignalet

1 Koble skjøteledningen til strømforsyningen.

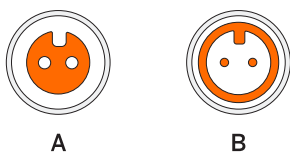

- Juster hakket på skjøteledningen (A) etter sporet på kontakten til strømforsyningen (B).

2 Koble til skjøteledningen og strømgrensesnittet.

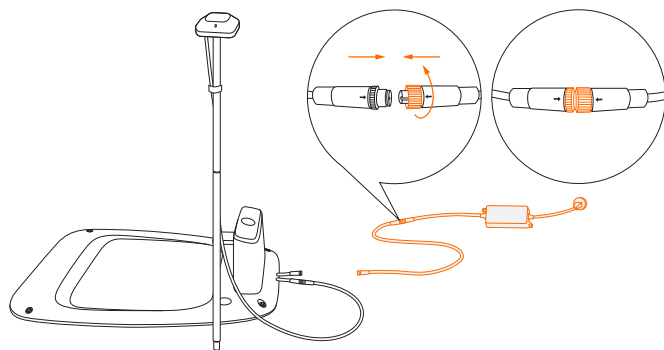
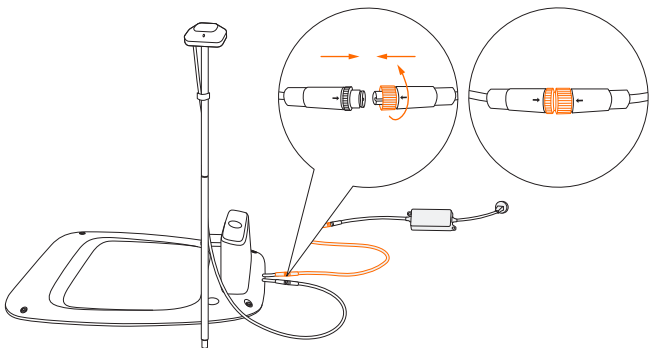

- Vri mutterne til de er låst inn i hverandre.

3 Sett støpselet inn i en egnet stikkontakt.

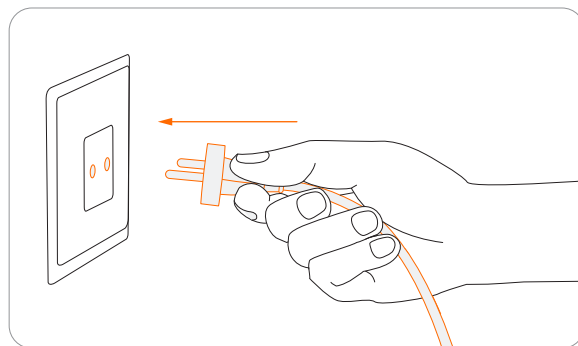

4 Kontroller signalet.

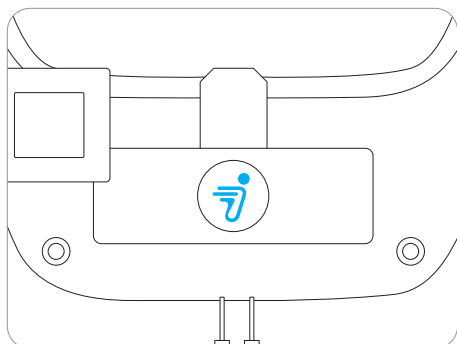

eller

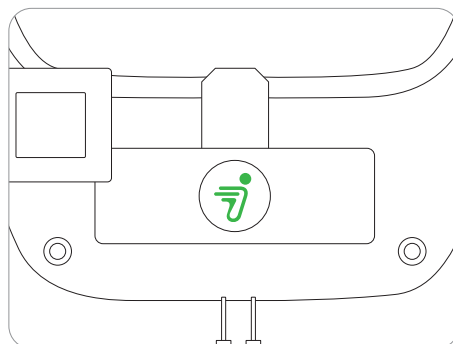

Når lyset på ladestasjonen blir blått (eller grønt), betyr det at satellittsignalet er sterkt.

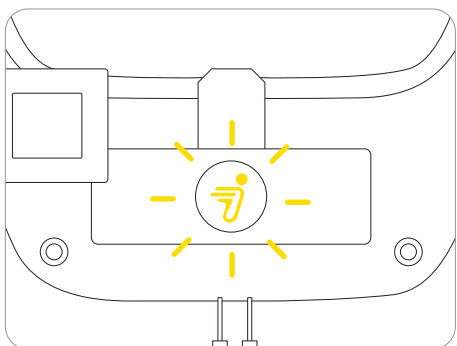

Blinker gult:

- Dårlig signal, flytt ladestasjonen til et åpent sted (se trinn 1).
- Blinker gult: GNSS-antennen er ikke koblet til ladestasjonen (se 5 steg 2).

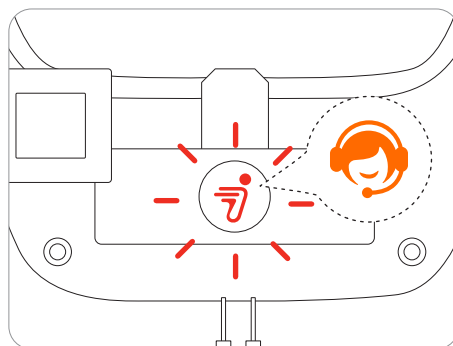

Blinker rødt:

- Funksjonsfeil. Ta kontakt med ettersalgsservice.

MERK: For å unngå redusert ytelse må du alltid holde kontaktene, tilbehøret, tilkoblingsdelen av ladestasjonen og antennen borte fra smuss eller gjørme. La aldri vann komme inn i kontaktene eller deler og koblingspunkter.



Hvis signalet er dårlig, flytter du GNSS-antennen til et åpent område. Kjøp ekstansjonssettet individuelt hvis du trenger å installere det på en vegg eller et tak.

2.3 Lad opp og aktiver gressklipperen

Slik lader du

Slik lader du for første gang:

En ny gressklipper kan ha lavt batteri etter lang lagring. Lad gressklipperen helt opp før første gangs bruk.

Plasser gressklipperen på ladestasjonen. Kontroller at ladestripen på gressklipperen og kontaktlisten på ladestasjonen har god kontakt.

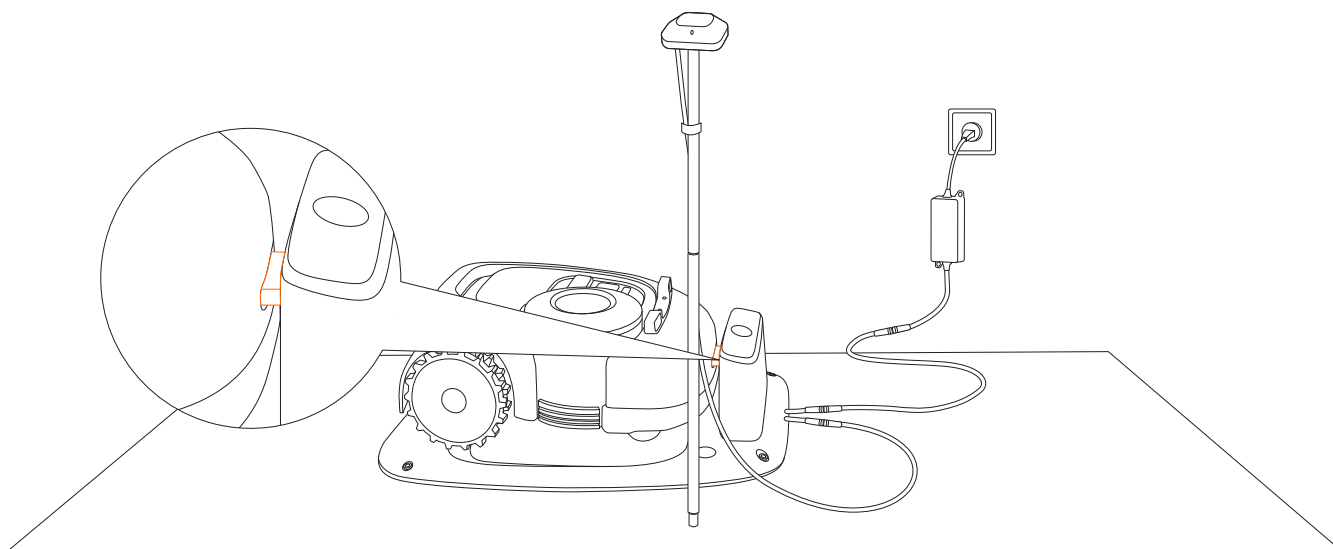

20

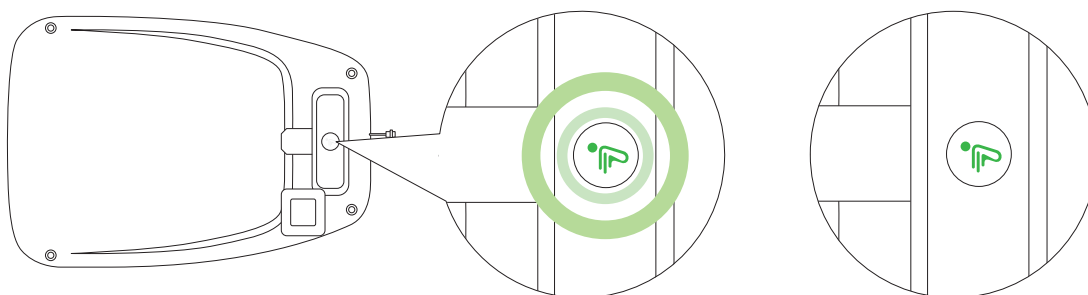

Lading: pulserende grønn

Full: lyser grønt

Automatisk lading:

Etter at den virtuelle grensen er satt opp, går gressklipperen tilbake til ladestasjonen når klippeoppgaven er fullført, eller når batteriet er lavt. (<10 %). Under klippeøkten kan du trykke på HOME og deretter OK-knappen for å kommandere gressklipperen til å gå tilbake til ladestasjonen.

Hvor du skal plassere strømforsyningen:

- Beskyttelse mot direkte sollys og regn
- Innendørs med god ventilasjon
- Hold den minst 30 cm (12 in) over gulvet for å unngå mulige skader forårsaket av vann.

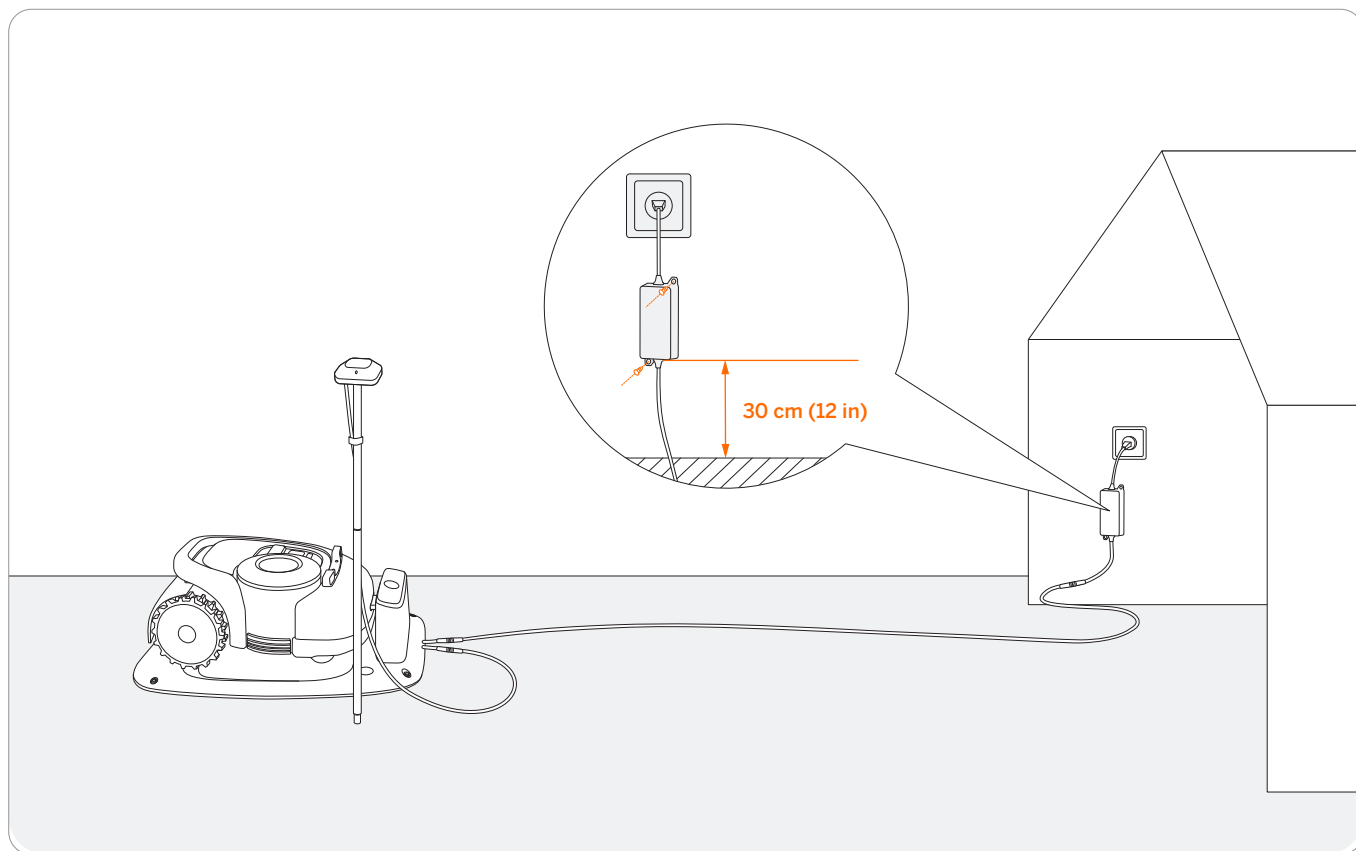

21

⚠ ADVARSEL

- IKKE lad hvis gressklipperen, strømforsyningen, ladestasjonen eller stikkkontakten er skadet.
- IKKE lad gressklipperen når temperaturen er over 40 °C (104 °F), eller under 5 °C (41 °F). Batteriet har innebygd temperaturbeskyttelse og lades ikke hvis grensen overskrides.
- Når det er unormal lukt, lyd eller lysdisplay, må du stoppe og lade umiddelbart og kontakte ettersalgsservice.
- Holdes unna brennbare og eksplosive materialer under lading.

Aktivere gressklipperen

❶ Koble ladestasjonen til strømforsyningen. Kontroller at gressklipperen er i ladestasjonen.

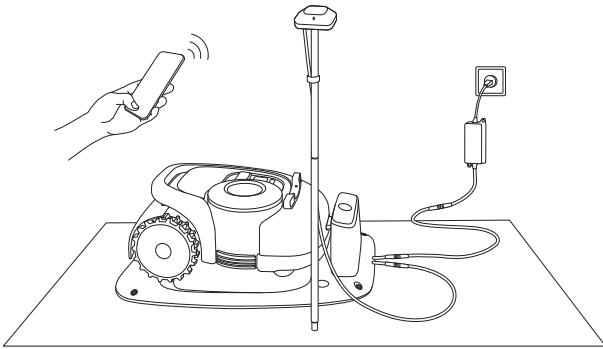

❷ Aktiver Bluetooth på telefonen, logg inn på appen og følg instruksjonene for å pare med gressklipperen.

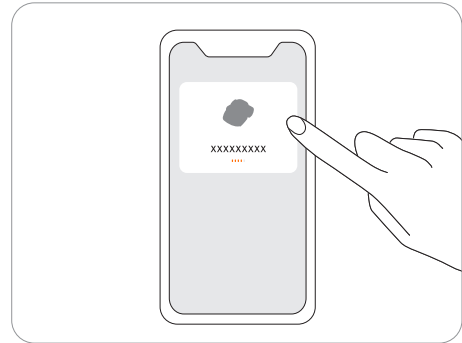

❸ Vent tålmodig i 3 minutter til omgivelseslyset blir grønt (eller blått).

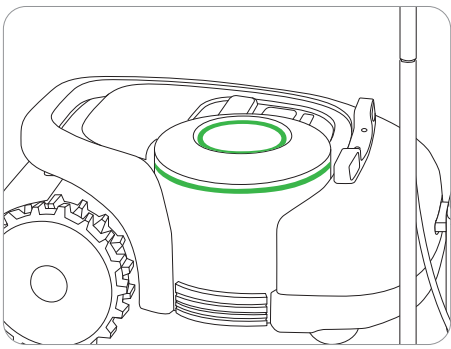

Hvis lyset blinker gult i mer enn 3 minutter, betyr det at satellittsignalet er svakt. Gå tilbake til trinn 1 i kapittel 2.2.

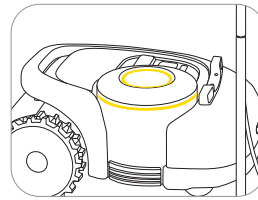

❹ Fest ladestasjonen med spikrene som følger med, og fest skjoteledningen.

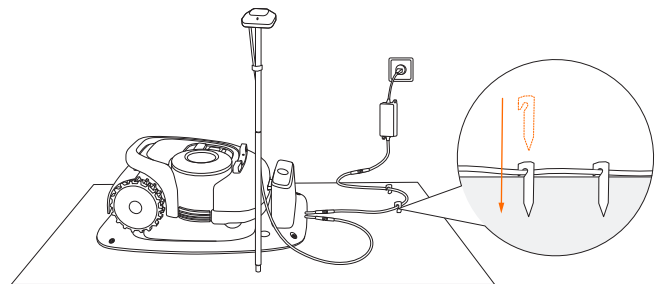
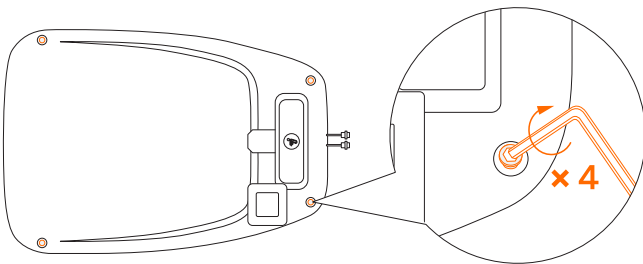

Oppdater gressklipperen til den nyeste fastvaren

For å få full erfaring med Navimow, før bruk, vennligst oppgrader til den nyeste fastvaren.

Slik oppdaterer du:

Når du har aktivert enheten, opprettholder du nettverkstilkoblings-statusen, følger veiledningen i popup-vinduet og venter i 10-15 minutter for å fullføre enhetsoppgraderingen automatisk. Ikke slå av eller utfør andre operasjoner under denne prosessen. Du kan begynne å bruke den etter at appen har bedt om at oppdateringen er vellykket.

MERK: Før du oppdaterer fastvaren, må du kontrollere at

- Maskinen står i ladestasjonen
- Nettverket er tilkoblet
- Gjenværende batteristrøm er mer enn 20 %

2.4 Definere arbeidsområdet

Følg instruksjonene i appen og fjernstyringen av gressklipperen for å opprette arbeidsområdet (referert til som kartet i håndboken). Gressklipperen vil bestemme sitt bevegelsesmønster innenfor grensen på en smart måte.

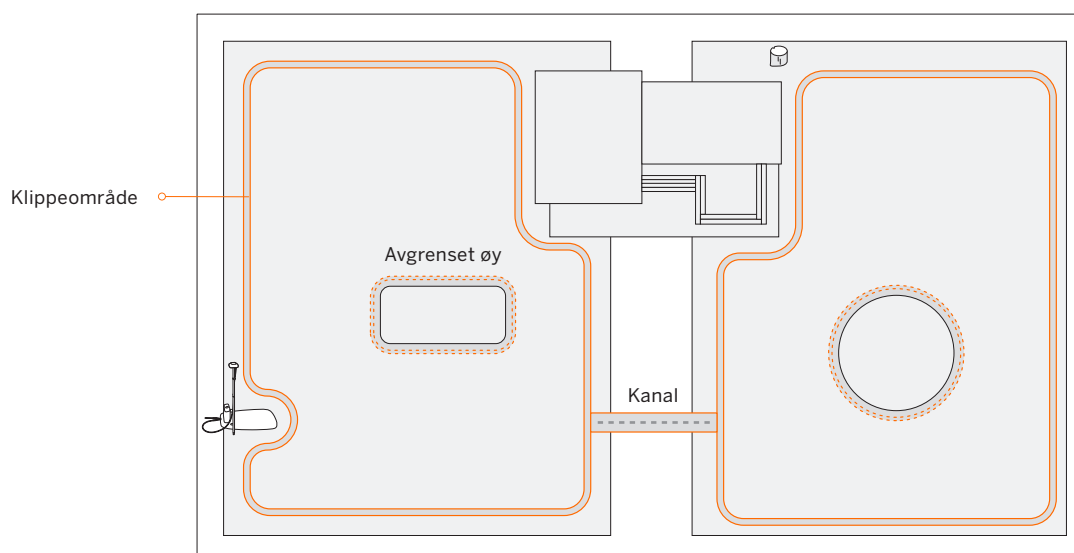

- Arbeidsområdet består av grense, avgrenset øy og kanal.
- Grenser avgrenser ett enkelt komplett arbeidsområde, avgrensede øyer avgrenser områder der gressklipperen er forbudt, og kanaler brukes til å koble sammen flere arbeidsområder.
- Inne i kanalen vil gressklipperen bare passere gjennom uten å klippe gresset.
- Ladestasjonen og GNSS-antennen kan installeres innenfor eller utenfor arbeidsområdet. Hvis ladestasjonen er utenfor arbeidsområdet, vil en kanal rett mot nærmeste grense automatisk stilles inn når kartet er fullført. Gressklipperen går tilbake til ladestasjonen ved hjelp av denne kanalen. Denne kanalen kan ikke redigeres eller slettes.

23

MERKNAD:

- Hvis plasseringen av ladestasjonen eller GNSS-antennen endres, kan IKKE det eksisterende kartet brukes lenger, og du MÅ opprette et nytt kart.
- Kontroller at telefonen og gressklipperen er fulladet før du begynner kartleggingen. Kartleggingen starter først når gressklipper-batteriets effektnivå er over 50 %.

Trinn 1: Kartlegg grensen

- 1 Kontroller at gressklipperen er slått på. Med Bluetooth-tilkobling kobles telefonen automatisk til gressklipperen.

MERK: Hvis gressklipperen har låsestatus, må du angi PIN-koden før du bruker klipperen. Standardkoden er 0000 og kan endres via Navimow-appen. Se 3.1 Skjerm og kontroll på gressklipperen.

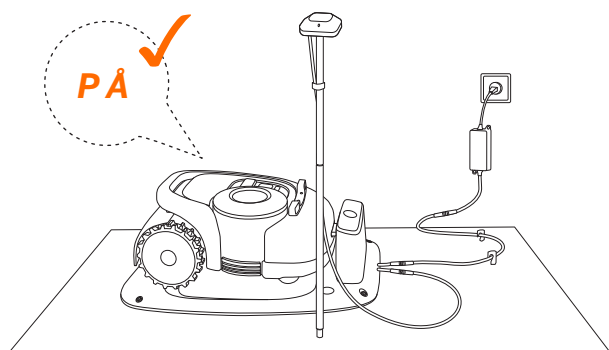

- 2 Trykk på "Opprett et kart" for å starte kartlegging

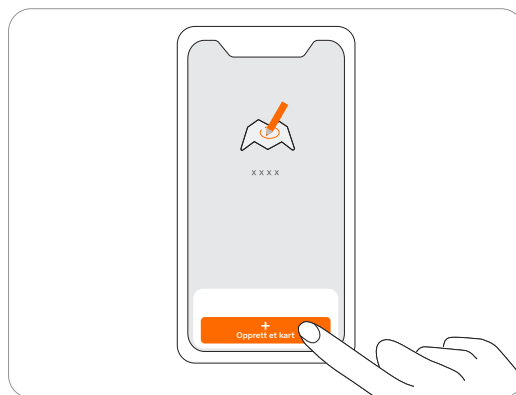

- 3 Kalibrer gressklipperen for å sikre nøyaktig posisjonering.

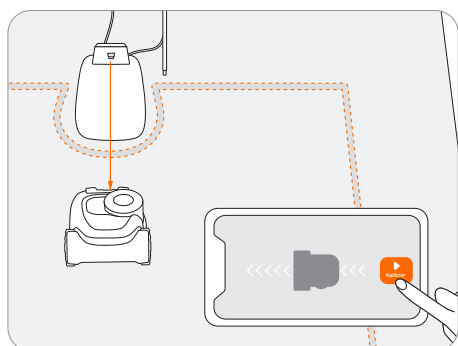

- 4 Finn et riktig utgangspunkt langs kanten av plenen (15 cm mellom gressklipperens høyre side og kanten). Oppbevares innen 6 m fra gressklipperen under kartleggingsprosessen.

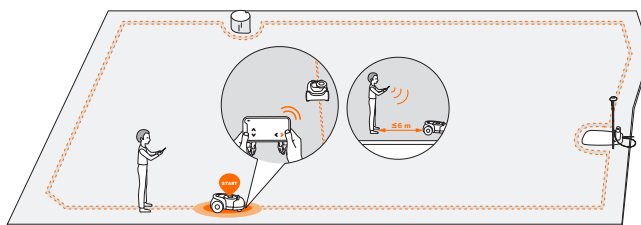

- 5 Gå langs kanten.

- Avstand fra kanten: Hold alltid 15 cm

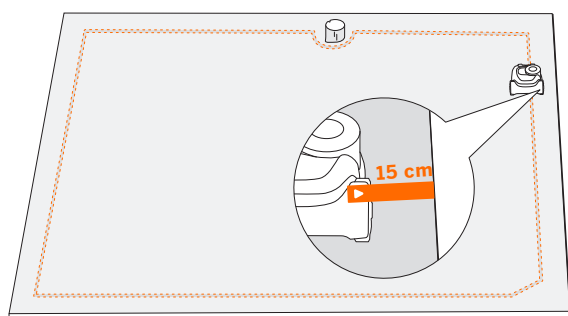

- Vinkel: Pass på at du følger en rett linje med en jevn dreievinkel på no mindre enn 90°.

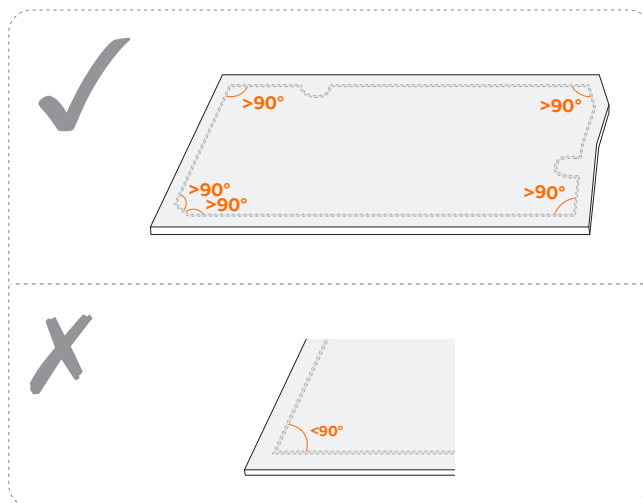

Bruk Navimow-linjalen til å måle avstanden. Enden på linjalen på den ytre siden bør ikke overstige kanten av plenen.

- **Retning:** Pass på at gressklipperens høyre side (når du beveger deg fremover) vender mot grensen, slik at gressklipperen kan kutte så nær grensen som mulig. Det samme gjelder for å sette opp de avgrensede øyene.
- **Skråning:** Selv om gressklipperen kan krysse skråninger opp til 45 % innenfor plenen, må du sørge for at skråningen langs kanten ikke overstiger 10 %.

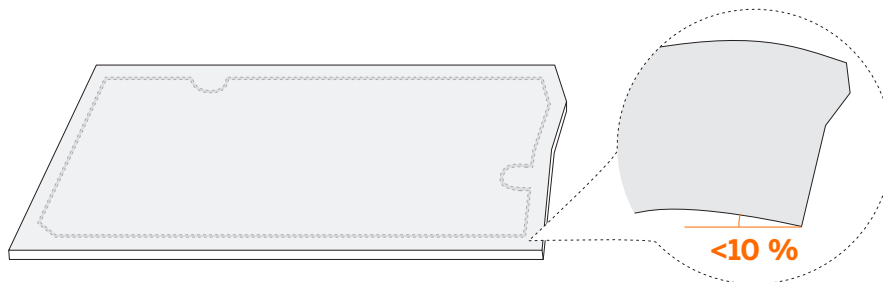

6 Gå tilbake til startpunktet for å fullføre kartlegging av grensen.

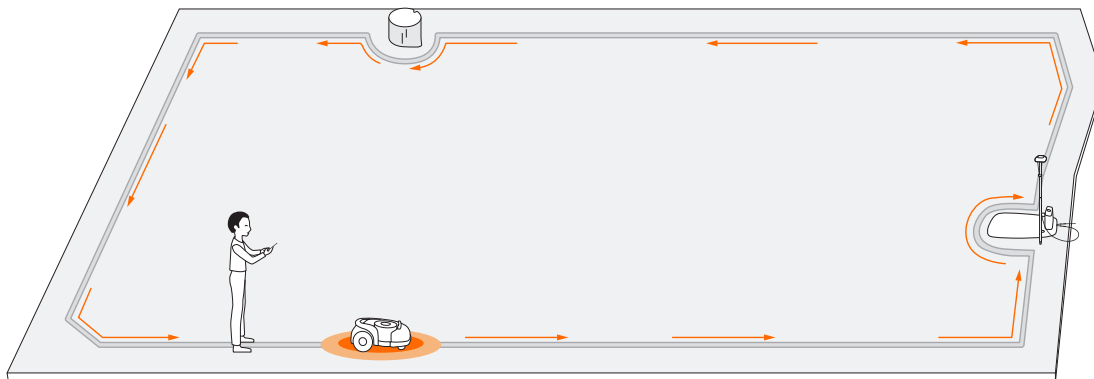

- Hvis det oppstår et plutselig avbrudd og en feil, følger du instruksjonene i appen for å fortsette eller starte på nytt.
- Hvis du har flere separate plener, gjenta dette trinnet.

25

Trinn 2: Sett opp avgrenset øy

Når gressklipperen treffer en hard hindring høyere enn 10 cm (for eksempel store steiner eller en trestamme), vil den reversere og endre retningen automatisk. Du må imidlertid legge grenser for gjenstander som trenger beskyttelse eller områder du ikke vil at gressklipperen skal komme inn i, for eksempel et blomsterbed, små trær, plendekorasjoner, dam, sprinklerhoder, nye røtter, etc. Hvis du nylig har installert en trampoline eller grill på plenen, kan du også sette en avgrenset øy for å beskytte den.

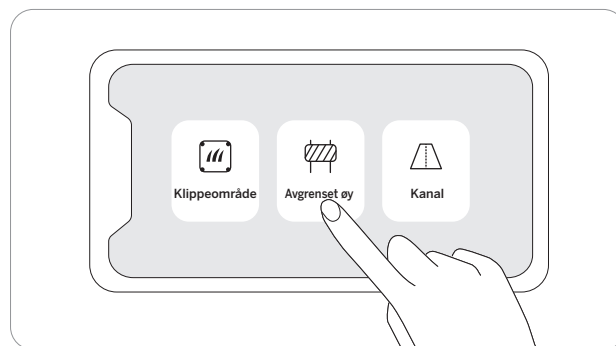

Hvordan: Følg instruksjonene i appen. Når du trenger å avbryte området (som når du fjerner trampolinen fra plenen), er det bare å slette den via appen. Se Slik redigerer du kartet i 3.6 Innstillinger (Gressklipperen).

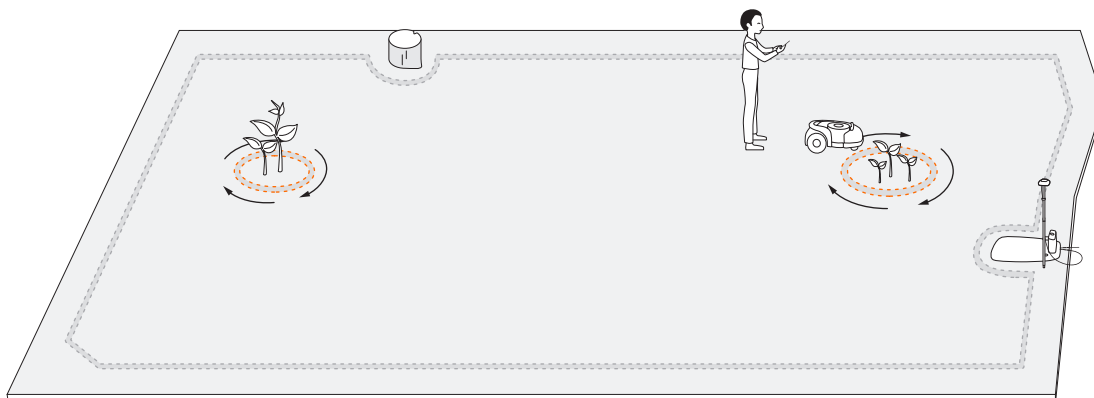

MERK: Utfør en jevn dreievinkel når du setter øyene. Vinkelen må ikke være mindre enn 90°. Du må også gå langs kanten når du setter øya. Se del 5 av trinn 1.

Trinn 3: Opprette en kanal for å koble sammen separate områder

Følg instruksjonene i appen, og opprett en kanal mellom separate grenser.

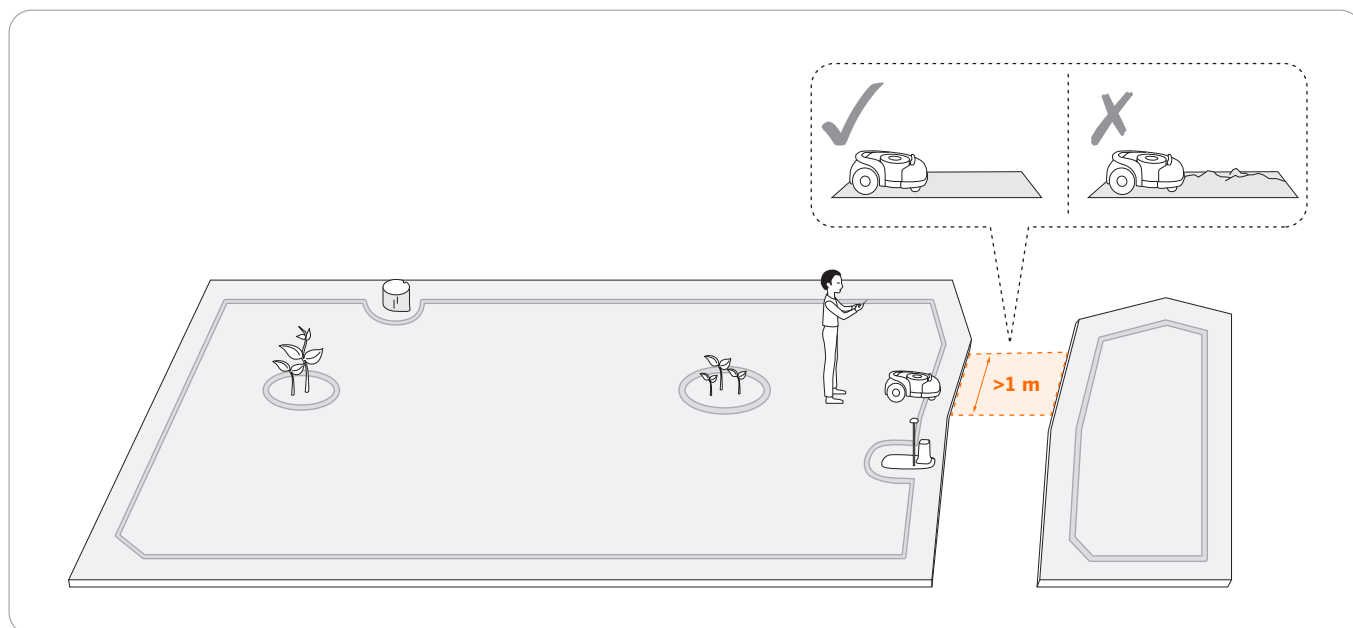
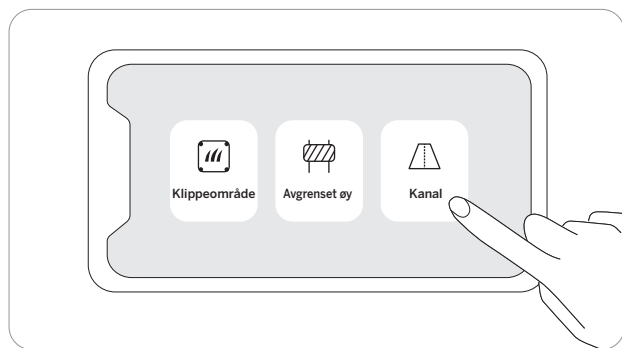

MERK: Når du oppretter en kanal:

- Ikke velg jord som er humpete, gjørmete eller danner dammer, etc.
- Bredden på kanalen må være større enn 1 m. For å sikre jevn passasje, når du etablerer kanalen, vennligst kjør langs midtlinjen til det passable området. Hvis gressklipperen er for nær kanten, kan den skrapes under arbeidet.

2.5 Prøvekjøring

Når du har lagret kartet, trykker du på 'TEST' i appen for å se om gressklipperen fungerer på kartet. Gressklipperen vil navigere langs grensen, den avgrensede øya, og kanalen for å teste kartet. Etter å ha fullført testen, skal gressklipperen kunne kjøre inn i ladestasjonen og gå ut på egen hånd. Under testen må du observere om gangstien er i samsvar med kartleggingen.

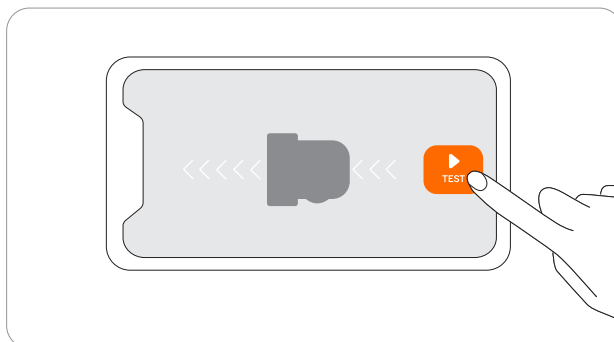

Hvis gressklipperen går utenfor grensen, må du sørge for at satellittsignalet er sterkt på det problematiske stedet. Gressklipperen og GNSS-antennen må se satellitter for å ha nøyaktig posisjonering. Du kan prøve å flytte ladestasjonen, stille inn kartet på nytt og deretter teste en gang til. Få hjelp fra profesjonelle teknikere når det er nødvendig. Kontakt din nærmeste forhandler for å løse problemet. Du kan også sende en e-post til vår ettersalgstjeneste. E-post: support-navimow@rlm.segway.com

3. Daglig bruk

3.1 Skjerm og kontroll på gressklipperen

Displayet viser ulike tilstander på gressklipperen, og kontrollknappene kan brukes til de grunnleggende operasjonene: slå maskinen av og på, begynn å klippe, gå tilbake til ladestasjonen, skriv inn PIN-koden for å låse opp maskinen, nødstop, etc.

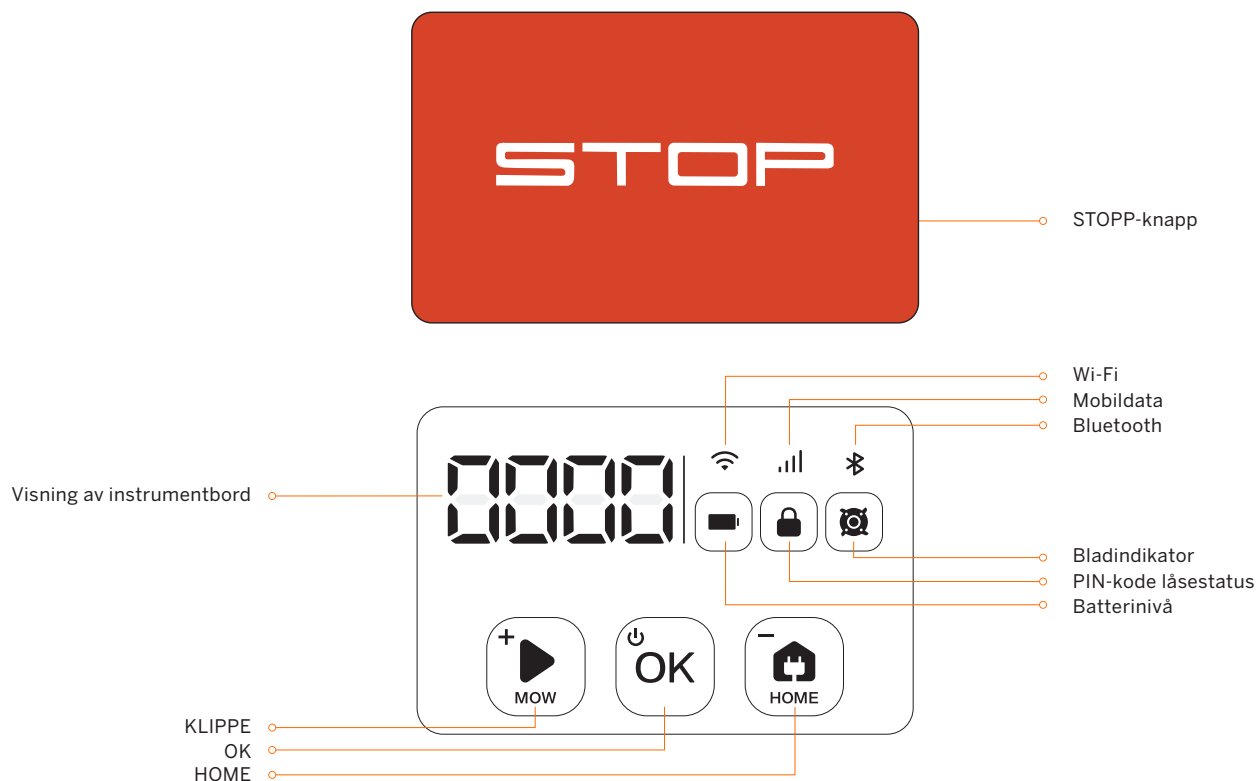

Vise

Batterinivå	Fargen indikerer batterinivået: 50 %–100 % lyser grønt, 20 %–49 % konstant gult, 5 %–19 % lyserødt, ≤5 % rødt blinkende. Når batterinivået er under 10 %, vil gressklipperen gå tilbake til stasjonen og lade.
PIN-kode låsestatus	Gressklipperen er låst. Skriv inn PIN-koden for å låse opp
Bladindikator	Bladskiven roterer. Vennligst ikke nærme deg
Wi-Fi	WiFi tilkoblet (kun for H500E-modell)
Mobildata	4G-tilkoblet (for H800E-, H1500E- og H3000E-modeller)
Bluetooth	Bluetooth tilkoblet
Visning av instrumentbord	Den viser klippeprosenten, PIN-koden, feilkoden osv. Betydninger av tallene og symbolene på displayet: <ul style="list-style-type: none">• ----: ikke noe kart.• 0 ~ 100: Klippefremdriften vises som 0 ~ 100 i prosent, for eksempel indikerer 70 at 70 % av kartet allerede er klippet.• Firesifret tall: feilkode, for eksempel 4011. Se 5. <i>Vanlige spørsmål og feilsøking</i> for ytterligere instruksjon.• STOPP: STOPP-knappen trykkes under klipping.• OtA: Oppdaterer fastvare.

Kontroll

Grunnleggende operasjoner

Strøm på:	Trykk OK.
Slå av	Trykk og hold inne OK i 4 s. Gressklipperen kan ikke slås av når den er i ladestasjonen. Når gressklipperen er slått av, vil du høre en lyd, displayet på klipperen og omgivelseslyset vil være slått av.
Begynn å klippe	Trykk KLIPPE og deretter OK.
Stopp drift av gressklipperen:	Trykk STOP.
Gressklipperen går tilbake til ladestasjonen:	Trykk HOME og deretter OK.
Slik starter du gressklipperen på nytt	Slå først av gressklipperen, for å starte den på nytt Trykk deretter på OK-knappen på gressklipperen, eller skyv den inn i ladestasjonen.

Slik skriver du inn PIN-kode

Angi PIN-kode	Trykk KLIPPE/HOME for å øke/minske sifferet, og trykk OK for å bekrefte koden.
---------------	--

MERK: Hvis gressklipperen har låsestatus, må du angi PIN-koden før du bruker klipperen manuelt. Standardkoden er 0000, og kan endres via Navimow-appen.

29

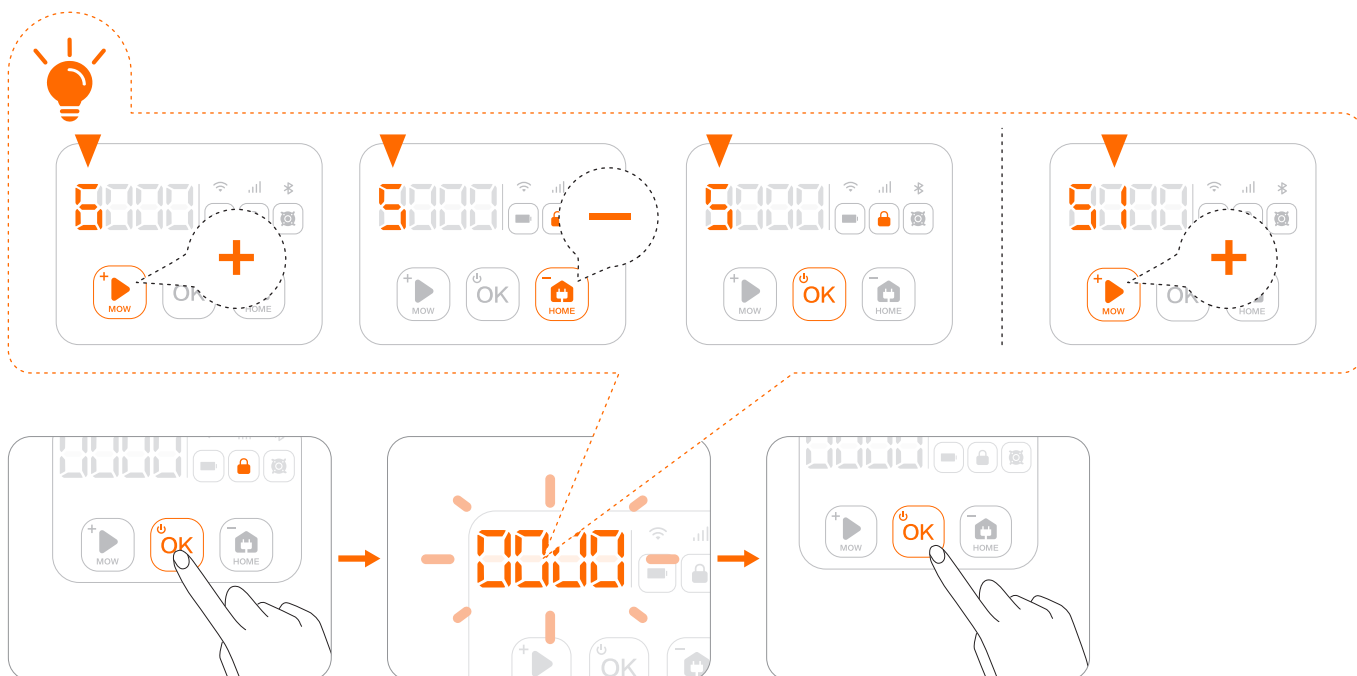

3.2 Lyssignal

Navimow vil ha spesifikke lyseffekter, og minner deg på å være oppmerksom på gressklipperens tilstand.

Omgivelseslyssignal for gressklipper

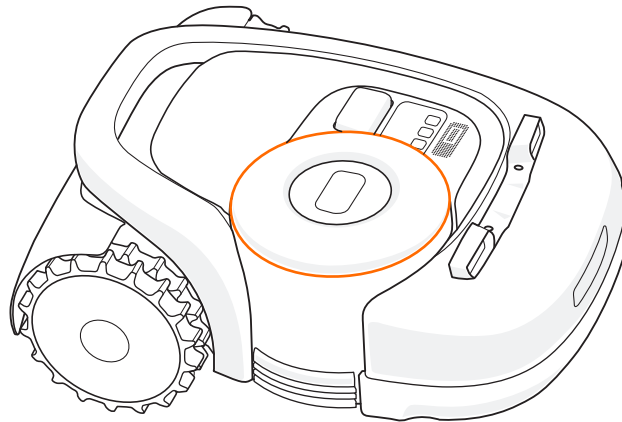

Omgivelseslysfarge og -betydning

Pulserende blå	Klipping
Blinker blått	RTK-nøyaktigheten er lav, men kan brukes.
Lyser blått	Gressklipperen bygger kart, testkart eller i standby-status ut av ladestasjonen.
Lyser grønt	Gressklipperen begynner å gå tilbake til ladestasjonen.
Blinker gult	Dårlig satellittsignal.
Lyser rødt	Gressklipperen stoppes under klipping etter at du har trykket på STOPP-knappen.
Blinker rødt	Gressklipperen løftes, er snudd på eller under feilstatus.
Blinker hvitt	Gressklipperen oppdaterer fastvaren, begynner å klippe eller en unormal omstart.

30

MERK: Når det oppstår et avvik, blinker LED-ringene rødt sammen med en firesifret feilkode på dashborddisplayet. Sjekk appen for feilkode betydninger og løsninger.

Lyssignal for ladestasjon

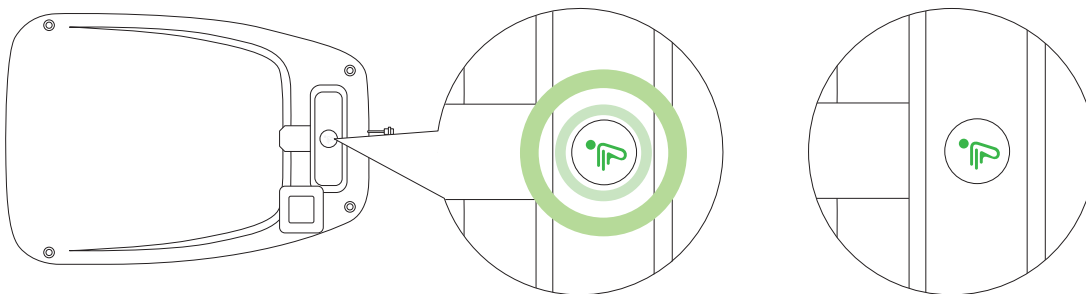

Led-indikatorfarge og betydning for ladestasjon

Pulserende grønt	Gressklipperen lades.
Lyser grønt	Gressklipperen er fulladet og er i ladestasjonen.
Lyser blått	Satellittsignalet sterkt, gressklipperen er ikke i ladestasjonen.
Blinker gult	Satellittsignalet dårlig, eller antennen er ikke koblet til ladestasjonen.
Pulserende gult	Gressklipperen søker i satellittsignalet.
Blinker rødt	Feil på ladestasjonen. Ta kontakt med ettersalgsservice.

3.3 Klippe

Denne delen handler hovedsakelig om hvordan gressklipperen fungerer, og hvordan du starter og pauser den under det daglige arbeidet, etc. Arbeidsinnstillinger knyttet til klipping, for eksempel: planlagt klipping, hvordan du endrer klippehøyde, kartstyring, etc., se 3.6 Innstillinger (Gressklipper).

Hvordan klipper Navimow plenen din

Planlagt klipping

I motsetning til de fleste robotgressklippere, vil gressklipperen inne i arbeidsområdet klippe plenen langs en planlagt bane beregnet en algoritme for maksimal effektivitet.

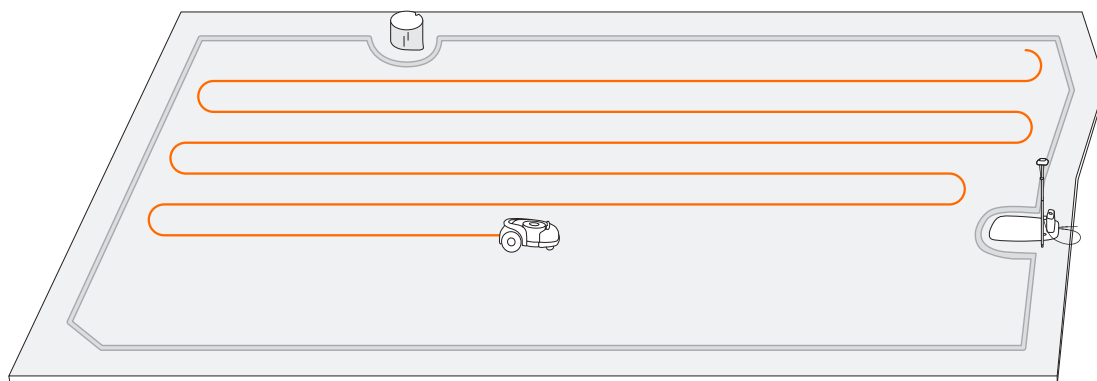

31 Kantskjæring

Etter klipping av arbeidsområdet vil gressklipperen kutte langs grensen og gå tilbake til ladestasjonen etter at alle grenser er fullført.

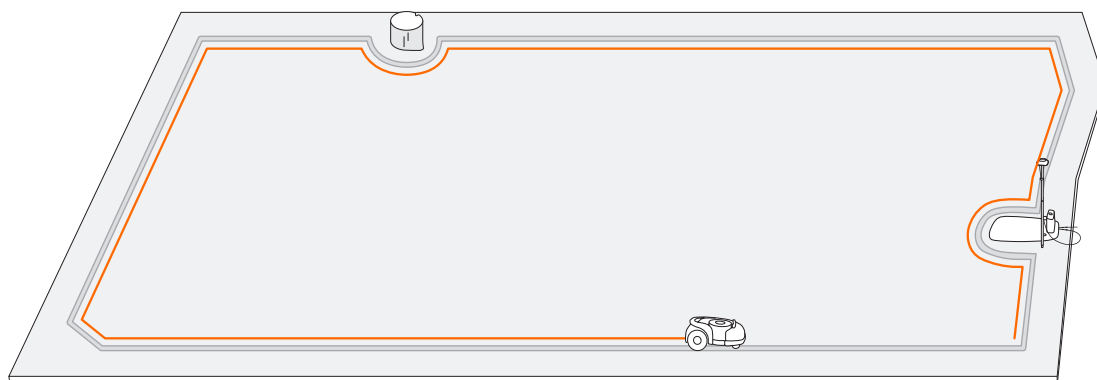

MERK:

1. Før du klipper for første gang, må du kutte plenen i en høyde på ikke mer enn 6 cm.
2. Under arbeidsprosessen, hvis batteriet er lavt (< 10 %), vil gressklipperen stoppe å klippe og gå tilbake til ladestasjonen for å lade. Etter fulladet vil den automatisk gå tilbake til posisjonen der den tidligere stoppet og fortsette å klippe.
3. Klippfremdriften kan sees både på appen og på gressklipperen. Klippfremdriften er definert som: gjeldende klippeområde/totalt arbeidsområde.

Begynn å klippe

MERK: Hvis gressklipperen er i låsestatus, må du først skrive inn PIN-koden for å låse opp gressklipperen (se *Slik skriver du inn PIN-kode* i 3.1).

Du kan begynne å klippe på tre måter:

- a. Klikk Klipp Nå i appen.
- b. Trykk MOW på gressklipperen, og klikk deretter OK for å starte klippingen.

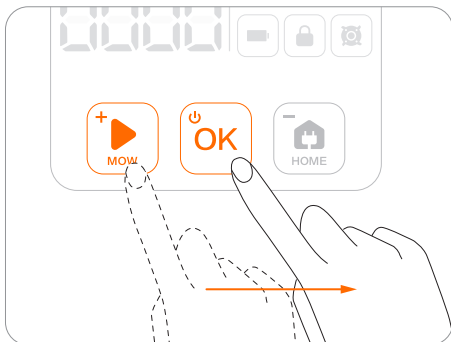

- c. Gressklipperen starter automatisk i henhold til tidsplanen for klipping. Se Slik angir du en tidsplan i 3.6 Innstillinger (Gressklipperen) for mer informasjon.

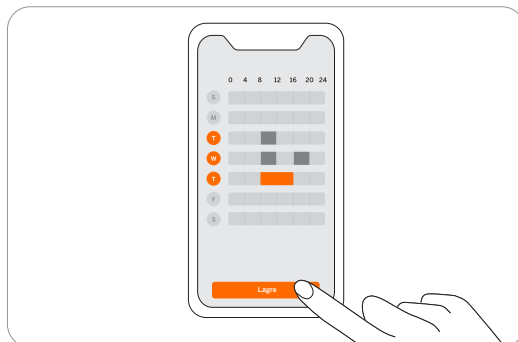

Pause

Trykk på STOPP-knappen på klipperen eller i appen for å sette gressklipperen på pause når som helst.

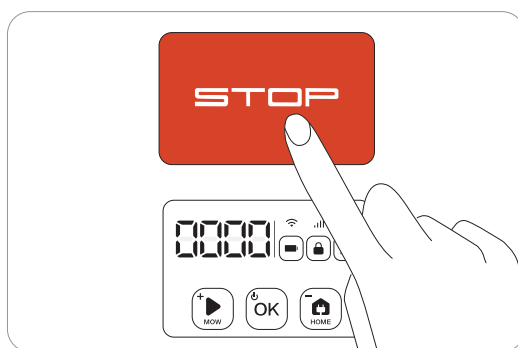
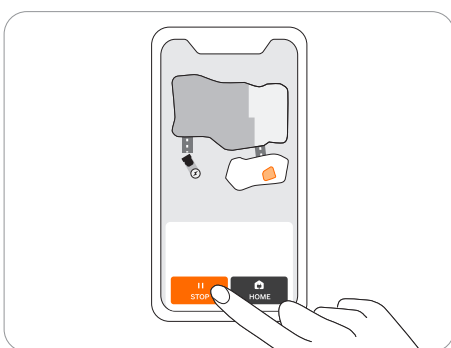

Fortsett klipping

Fortsett klippingen ved å trykke på KLIPPE-knappen i appen eller ved å trykke på MOW og deretter OK-knappen på kontrollpanelet.

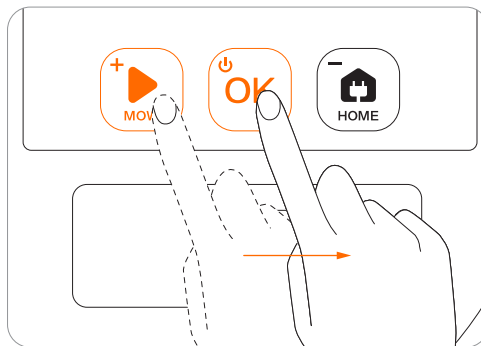
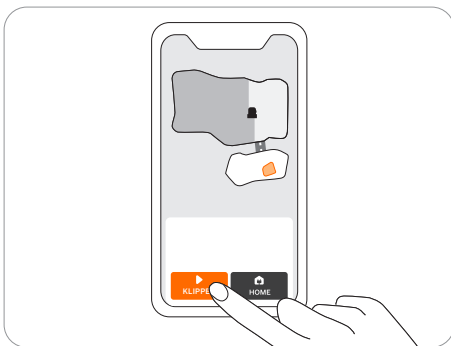

Gå tilbake til ladestasjonen

Send gressklipperen tilbake til ladestasjonen i appen, eller trykk på HOME og deretter OK-knappen på gressklipperen.

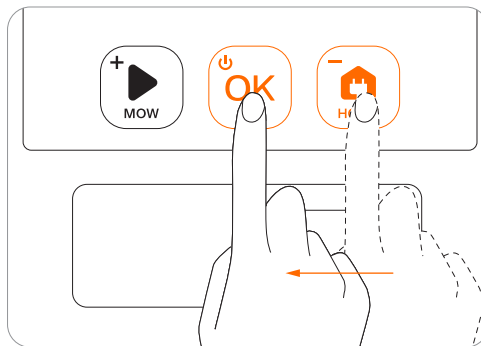
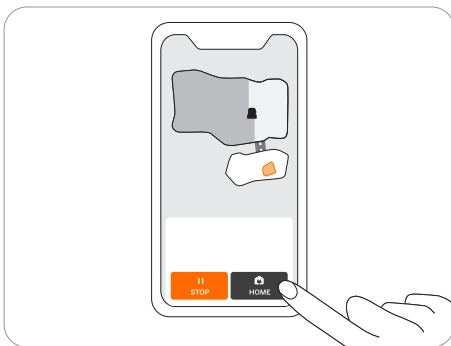

MERK: Gressklipperen kan ikke slås av når den er i ladestasjonen.

3.4 Navimow-appen

MERK: Illustrasjonene nedenfor om appen er bare til demonstrasjonsformål. Alternativene som er tilgjengelige, kan være forskjellige, avhengig av programvareversjonen.

Navimow-appen er en viktig del av Navimow, du kan bruke appen til å:

1. Bind og aktiver gressklipperen
2. Opprette et kart (arbeidsområde)
3. Kontroller gressklipperens status og arbeidsfremdrift, kontroller gressklipperen eksternt for å starte, stoppe eller gå tilbake til ladestasjonen osv.
4. Vis og endre innstillinger for gressklipperens arbeid (Klippeplan, Klippehøyde, Kartstyring)
5. Vis og endre innstillinger for gressklipper sikkerhet/-funksjon (PIN, omgivelseslys, BladeHalt osv.)
6. Vis fastvareversjon for enhet, vis status for nettverkskobling
7. Frigi, endre og legge til enheter
8. Få hjelpeinformasjon og støtte etter salg

Slik bruker du Navimow-appen

1. Søk og last ned Navimow-appen via APP Store eller Play Store.
2. Registrer deg og logg inn på kontoen din
3. Slå på telefonens Bluetooth-funksjon og kontroller at telefonen har et nettverkssignal

MERKNADER:

- a. Under bruk vil Navimow-appen be deg om Bluetooth (iOS og Android), plassering (iOS og Android) og Wi-Fi-tilgang (Android). For å sikre normal bruk, vennligst gi ovennevnte tilganger.
- b. Hvis du bruker H500E-modellen og iOS-mobiltelefonen, må du først sørge for at mobiltelefonen din er koblet til det samme Wi-Fi-nettverket når du konfigurerer gressklipperens Wi-Fi-nettverk.

Aktiver gressklipperen

33

Etter registrering og innlogging kommer du til Device Activation Guidance, som vil veilede deg til å installere, koble til og aktivere Navimow. Klikk Legg til enhet.

Se følgende kapitler hvis du vil ha mer informasjon:

- 2.2 Installer ladestasjonen og antennen
- 2.3 Lad opp og aktiver gressklipperen

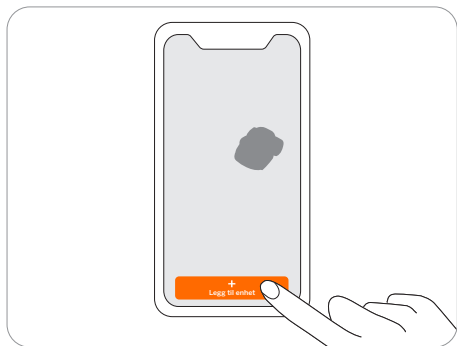

Opprett kart

Før du klipper plenen med Navimow, må du opprette et arbeidsområde (kart) ved hjelp av Navimow-appen. Klikk på "Opprett et kart", og følg instruksjonene i appen. Hvis du vil ha detaljerte trinn og tips, kan du se [2.4 Definere arbeidsområdet](#).

Kart kan også redigeres eller slettes på siden for innstillinger. Se Slik redigerer du kartet i [3.6 Innstillinger \(Gressklipperen\)](#).

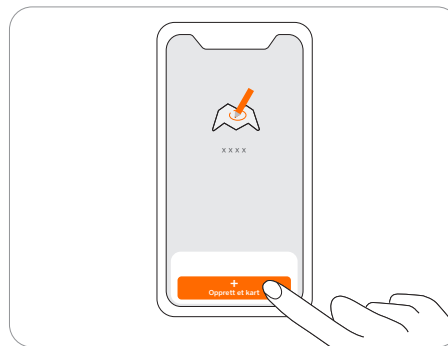

Hjemmeside

Etter kartlegging kommer du til hjemmesiden, hvor du kan se hele arbeidsområdet, bekrefte statusen til gressklipperen og arbeids-fremdriften (prosent og faktisk område), og fjernstyre gressklipperen for å starte, pause eller gå tilbake til ladestasjonen. Siden Innstillinger og varsling kan også nås herfra.

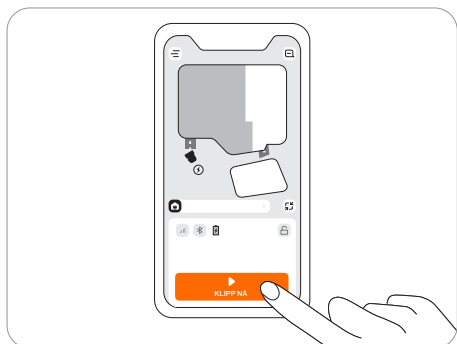

Batterinivå	🔋	Batterinivå og ladestatus
Låsestatus	🔒	Gressklipperen er låst. Lås opp gressklipperen før bruk. Se hvordan du skriver inn PIN-kode i 3.1.
Bluetooth	📶	Bluetooth koblet til. Når du er frakoblet, klikker du for å koble til på nytt.
Tilkobling	📶	Kobles til Internett (Wi-Fi eller 4G).
Gressklipper-status	🔄 ⬆️ 🏠	Viser gressklipperens gjeldende status.
Varsler	📧	Varsler fra enheten og appen
Innstillinger	☰	Innstillinger for gressklipperen og appen

3.5 Varsler

Systemvarsler

Siste nytt og oppdateringer fra Navimow-teamet.

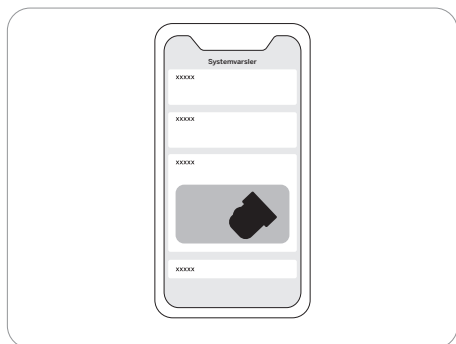

Enhetsvarsler

Gressklipperen vil sende deg enhetsvarsler i følgende situasjoner: oppdatering på arbeidsstatus (for eksempel klipping fullført), utskifting av blader, uventet oppførsel, unormal posisjon, etc.

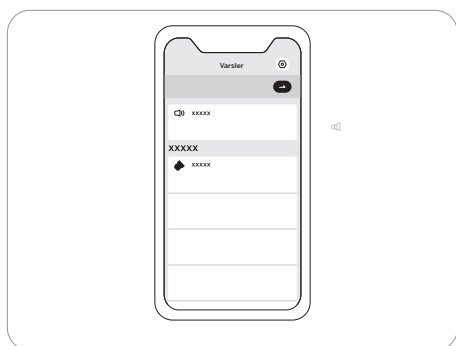

35

Hurtigmenymeldinger

Popup-meldinger vises midt på skjermen. En feilmelding vises for eksempel hvis det har oppstått en feil.



3.6 Innstillinger (Gressklipperen)

Alle innstillinger relatert til gressklipperen kan justeres i appen. Du kan:

1. Endre arbeidsinnstillinger for gressklipperen (klippeplan, klippehøyde, kartstyring)
2. Endre sikkerhetsinnstillinger og funksjonsinnstillinger for gressklipperen (tilbakestill PIN-kode, innstillinger for omgivelseslys og lyd, BladeHalt osv.)
3. Vis fastvareinformasjon for enheten, status for nettverkstilkobling, frigi enheter, svitsjenheter osv.

MERK: Innstillingsjustering krever at gressklipperen er tilkoblet eller koblet til telefonen via Bluetooth.

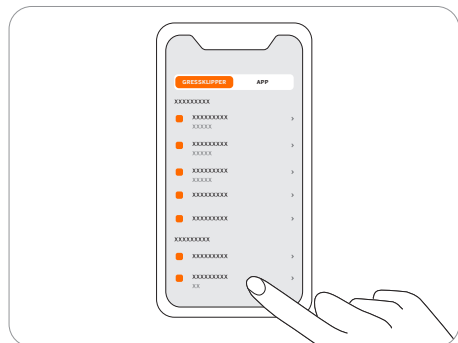

Slik angir du tidsplan for klipping

Du kan stille inn tidsplanen for klipping i gressklipperens innstillinger. Gressklipperen vil fungere automatisk i henhold til tidsplanen.

Velg en bestemt dato og tidsperiode på tidsplan-siden for å angi klippeplanen:

- Klikk tidslinjen på siden for å legge til eller slette arbeidstid på popup-siden.
- Klikk på en ukedag for å slå klippeplanen på/av for den dagen.

MERK: En enkelt arbeidsperiode er minst en halv time, og maksimalt 4 arbeidsperioder kan legges til per dag.

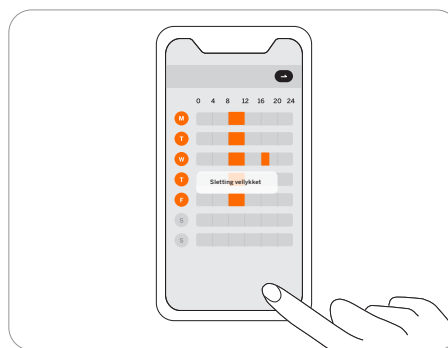
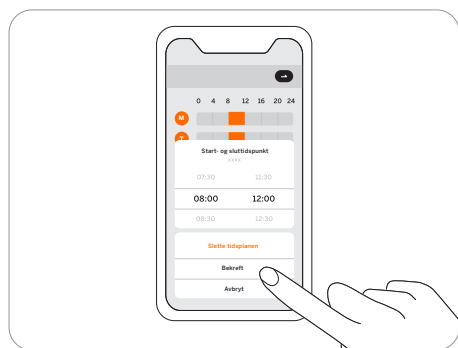

Hvordan endre klippehøyden

Klippehøyden kan justeres i Innstillinger > GRESSKLIPPER > Klippehøyde er justeringsområdet 30 ~ 60 mm, og det minste justerbare segmentet er 5 mm.

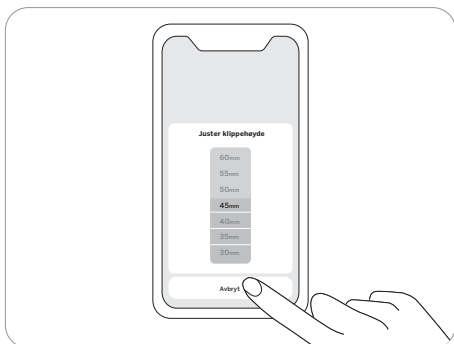

Slik redigerer du kartet

Du kan redigere eller slette hele kartet i Innstillinger > GRESSKLIPPER > Karthåndtering. Kontroller at telefonen er koblet til gressklipperen via Bluetooth.

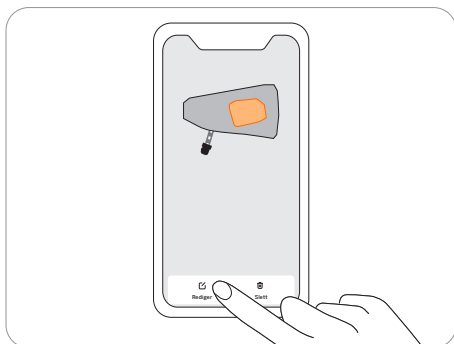

37

Ved å trykke på "Rediger" kan du legge til eller slette grense, avgrenset øy og kanaler. Hvis du vil ha definisjonen av grense, avgrenset øy og kanaler, kan du se [2.4 Konfigurere arbeidsområdet](#).

MERKNADER:

1. Kanalen som fører til ladestasjonen genereres automatisk av systemet og kan ikke slettes.
2. Når du sletter en grense, slettes også elementet som er knyttet til grensen (kanalen).
3. Ved å trykke på Slett vil du slette hele kartet. Du må opprette et nytt kart før du bruker gressklipperen.

Regnsensor

Hvis det regner når du klipper, utløses regnsensoren etter å ha mottatt en viss mengde regnvann, og gressklipperen returnerer automatisk tilbake til ladestasjonen. Etter at vannet på regnsensoren tørker, vil den automatisk gjenoppta klippeoppgaven. Før vannet tørker, kan ikke gressklipperen startes via appen eller ved å trykke på knappene på klipperen. Dette er normalt og ikke en funksjonsfeil i gressklipperen. For å fortsette klippingen, vent til vannet tørker opp og trykk deretter på KLIPPE og deretter OK, start via appen eller vent til neste tidsplan for klipping starter.

Du kan også slå av regnsensoren i Innstillinger > GRESSKLIPPER > Rain-sensoren. Se [4.1 Rengjøring](#) for vedlikehold tips.

MERKNADER:

- For å få de beste klipperesultatene, anbefales det å klippe i tørt vær. Klipping i regn kan få gresset til å feste seg på produktet, og gressklipperen kan skli.
- IKKE klipp i dårlig vær, som kraftig regn, tordenvær eller snø.

Slik tilbakestiller du PIN-kode

I fabrikkinnstillinger er dette standard PIN-kode: 0000.
Du kan tilbakestille PIN-koden i Innstillinger>GRESSKLIPPER>Reset PIN-kode.

MERK: Det anbefales at du tilbakestiller PIN-koden etter at du har aktivert gressklipperen.

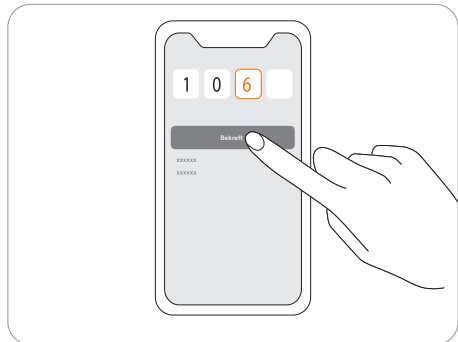

BladeHalt

BladeHalt er en sensor som utløses når mennesker eller dyr berører den. Dette er en eksperimentell funksjon og vil ikke garantere 100 % nøyaktighet. Sensoren er slått av som standard. Den aktiveres når sensorområdet berøres. I mellomtiden vil bladene stoppe å spinne automatisk. Denne sensoren fungerer bare når bladskiven spinner.

NOTATER:

- Når gressklipperen utfører kantklipping, vil ikke BladeHalt-sensoren fungere.
- Vi anbefaler at du deaktiverer denne funksjonen ved klipping for første gang for å sikre normal funksjon fordi sensoren vil ta høyt gress som kjæledyr, slik at bladene stopper.

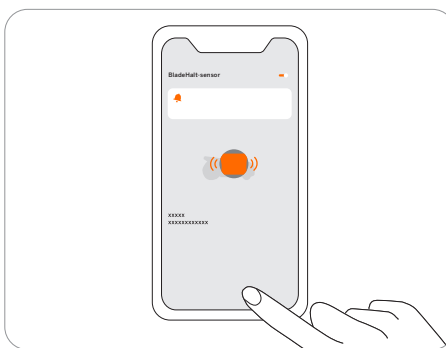

Hvordan frigi en gressklipper

Hver gressklipper støtter for øyeblikket bare binding til én appkonto. Før du opphever bindingen, kan den ikke bindes til en annen appkonto. Du kan frigi gressklipperen i appen. Den opphevingen av bindingen vil ikke fjerne arbeidsdataene (kart, tidsplan, etc.) til gressklipperen, men bare frigi den nåværende appkontoen. Når du opphever bindingen, må du bekrefte identiteten din via e-post eller SMS-bekreftelseskode.

Wi-Fi-innstilling

På siden for Wi-Fi-innstillinger (bare tilgjengelig for Wi-Fi-modell) kan du se det tilkoblede Wi-Fi-nettverket eller koble til Wi-Fi på nytt.

MERK: Endring av Wi-Fi-innstillinger krever at telefonen er koblet til gressklipperen via Bluetooth.

Fastvare versjon

Vi vil oppdatere funksjonene og fastvaren til Navimow fra tid til annen. For å bedre oppleve funksjonene til Navimow, anbefales det at du regelmessig sjekker og oppdaterer fastvaren til den nyeste versjonen.

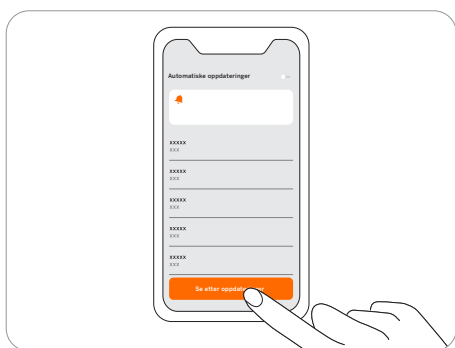

39

Merknad:

- Når du aktiverer enheten for første gang, oppdateres fastvaren automatisk. Når oppdateringen er fullført, varsles du om resultatet. Se Oppdatere gressklipperen til den nyeste fastvaren i 2.4 Sette opp arbeidsområdet.
- Når du oppdaterer fastvaren for enheten som ikke er aktivert for første gang, må betingelsene nedenfor oppfylles før oppdatering.
 - Maskinen står i ladestasjonen.
 - Nettverket er tilkoblet.
 - Gjenværende batteristrøm er mer enn 20 %.
 - Det er ingen klippeplan på en time.

Hvis popup-vinduet for oppdatering er lukket, kan du også søke etter den nye fastvaren i Innstillinger>GRESSKLIPPER>Device Information for å oppdatere fastvaren.

3.7 Innstillinger (app)

Du kan bla gjennom og justere Navimow app-relaterte innstillinger på denne siden.

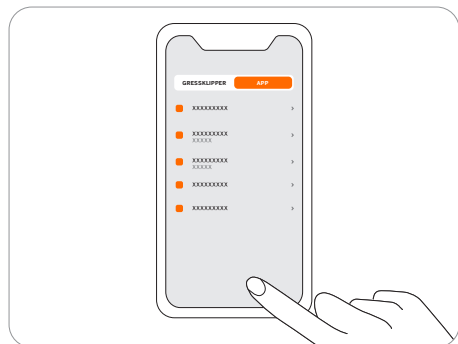

Språk

Du kan sette språket til det du trenger. Appen støtter for øyeblikket 12 språk.

Hjelp og støtte

Du kan se den nyeste brukerveiledningen, vanlige spørsmål og kontakt med ettersalgsservice her.

Om oss

Du kan se bruksvilkårene og personvernreglene her.

Logge av

Du kan logge ut av kontoen din her, og dataene dine blir ikke slettet etter at du har logget ut.

3.8 IoT

Navimow er en IoT-enhet (Internet of Things, IoT). Koble gressklipperen til Internett via mobilnettverk eller Wi-Fi-nettverk, slik at følgende funksjoner aktiveres:

1. Firmwareoppdateringer Over-The-Air (OTA), hold gressklipperen oppdatert med de nyeste funksjonene.
2. Aktiverer fjernkontroll gjennom nettverket: begynn å klippe, stopp klipping, gå tilbake til ladestasjonen, angi tidsplan for klipping, angi klippehøyde og andre funksjoner.
3. Overvåk klippefremdriften og gressklipperen eksternt.
4. Rapportert feilkode og statusen til gressklipperen gjennom nettverket.

Wi-Fi

H500E-modellen bruker Wi-Fi til å koble til et nettverk. Se *Wi-Fi-innstilling* for mer informasjon.

MERKNAD:

- Navimow støtter bare 2,4 GHz Wi-Fi-nettverk.
- Hvis du bruker en iOS-enhet, kan gressklipperen bare koble til Wi-Fi som mobilenheten er koblet til. Følg instruksjonene i appen. Koble mobilenheten til Wi-Fi først, og koble deretter gressklipperen til samme Wi-Fi. Det er ingen slike krav til Android-enheter.

4G

H800E, H1500E og H3000E bruker mobilnettdatenettverk, som vil koble gressklipperen til Internett etter aktivering. Bruk av mobildata vil medføre kostnader. H800E- og H1500E-modeller leveres med ett års gratis data etter aktivering. H3000E-modellen kommer med tre år gratis data etter aktivering.

- Når perioden med gratis data utløper, må du lade opp 4G-dataplanen din via appen, slik at du kan fortsette å bruke IOT- og OTA-funksjonene.
- Hvis 4G-dataene ikke lades opp, vil SIM-kortet forbli effektivt i 2 år. Lading og aktivering kan gjøres når som helst i løpet av disse 2 årene. Etter 2 år kan du imidlertid ikke aktivere det lenger. Du må erstatte maskinvarene gjennom ettersalgsservice. Du må også betale reparasjons- og servicegebyret.

Fastvareoppdateringer

Vi vil fortsette å oppdatere gressklipperens firmware. Hvis det er en ny versjon av fastvaren, vil du motta et popup-varsel i appen. Det anbefales at du oppdaterer så snart den nyeste fastvaren er tilgjengelig.

Når du oppdaterer fastvaren, må betingelsene nedenfor oppfylles:

- Maskinen står i ladestasjonen.
- Nettverket er tilkoblet.
- Gjenværende batteristrøm er mer enn 20 %.
- Det er ingen klippeplan på en time.

Under oppdateringen vil omgivelseslyset på gressklipperen blinke blått. Du kan se oppdaterings-fremdriften i appen din. Etter at oppdateringen er fullført, blir gressklipperens omgivelseslys grønt.

ADVARSEL

- IKKE flytt gressklipperen under oppdateringsprosessen.

3.9 Unngåelse av hindringer

Funksjoner for unngåelse av hindringer er utformet for å øke ytelsen til gressklipperen og sikkerheten din.

Støtfanger sensor

Sensorer er installert inne i Navimows fremre gummistøtfanger for å oppdage hindringer. Når støtfangeren støter på en hindring og utløser sensoren, vil gressklipperen gå bakover og unngå hindringen.

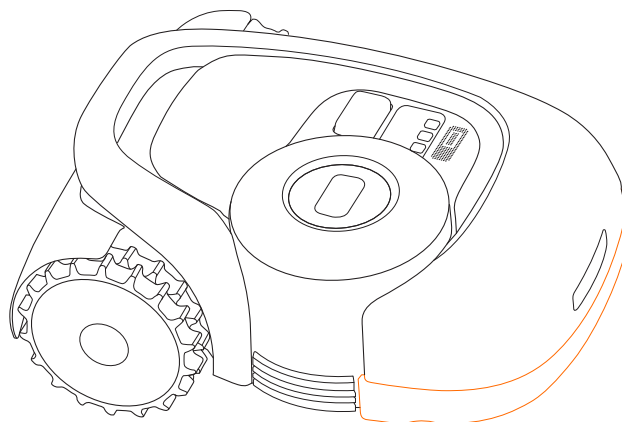

MERKNADER:

- Navimow er i stand til å unngå gjenstander etter å ha støtt på dem. Det anbefales imidlertid fortsatt å fjerne overflødig rot før klipping.
- Hvis gården din har mange trær og kontinuerlige hindringer, anbefaler vi at du installerer en ultralydsensor for aktiv unngåelse av hindringer.

Ultralydsensor (valgfritt)

Spesifikke modeller er utstyrt med en ultralydsensor. Se *spesifikasjoner for 1.8* for mer informasjon. Ultralydsensoren selges også separat og kan installeres på alle Navimow-modeller. Kontakt forhandleren hvis du vil ha mer informasjon.

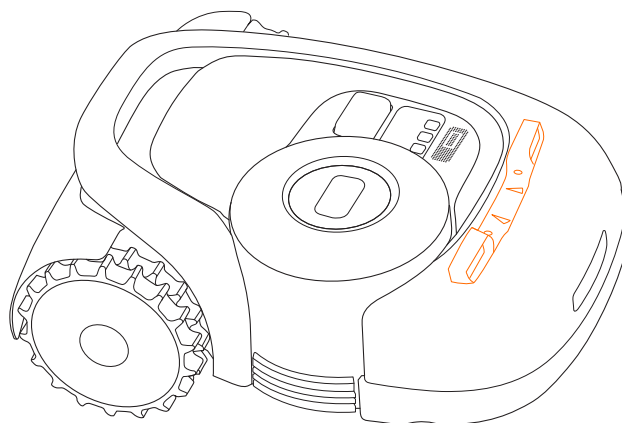

Ultralydsensoren bruker lydbølger for å måle avstanden fra et hinder slik at gressklipperen kan unngå det automatisk. Med ultralydsensoren kan gressklipperen ha høyere sikkerhetsytelse og jobbe mer effektivt.

MERKNADER:

1. Noen faktorer, for eksempel høy temperatur og en uregelmessig overflate, kan påvirke nøyaktigheten, noe som gjør gressklipperen ute av stand til å unngå en hindring effektivt.
2. Hindringer under 15 cm kan ikke oppdages av ultralydsensoren. Hvis gressklipperen ikke unngår et lavt hinder automatisk, må du vite at dette ikke er en klippefeil.

Hvordan installere ultralydsensor

Veiledning for installasjon:

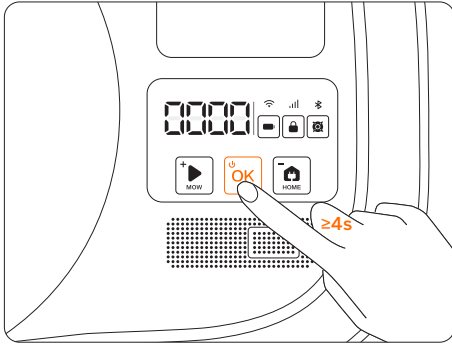

1. Slå av gressklipperen.

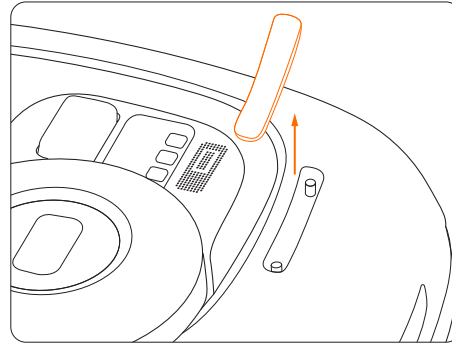

2. Ta av dekselet.

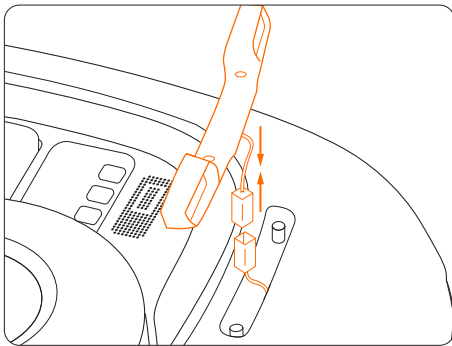

3. Koble til kommunikasjons støpselet.

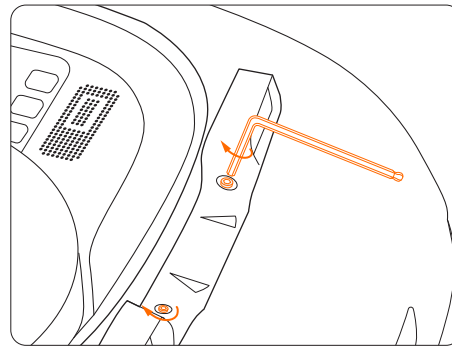

4. Bruk unbrakonøkkelen til å stramme de to skruene.

3.10 Tilbehør (tilleggsutstyr)

Følgende tilbehør selges separat. Kontakt forhandleren din for mer informasjon.

Antennesett som utvider dekningen

Antenneutvidelsessettet er for installasjon av antenne på vegg eller tak, noe som forbedrer satellittsignalet.

Oversikt

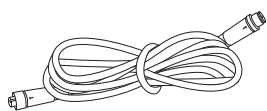

Skjøteledningx10 m

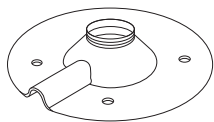

Installasjonsbasex1



Ekspansjonsrørx4



Selvskruede skruex4



Midtstilt kolonnex1

⚠ FORSIKTIG:

Når antennens plassering endres, kan ikke det eksisterende kartet brukes lenger, vennligst opprett et nytt kart for plenen din.

Slik installerer du

- 1 Fest midtsøylen på monteringsbasen.

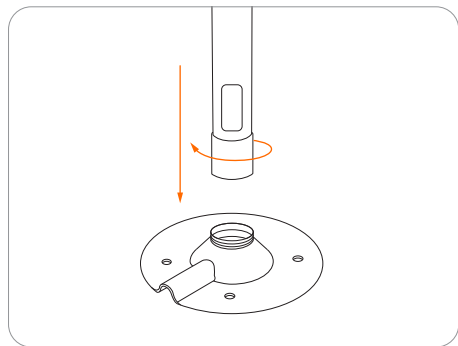

- 2 Installere GNSS-antennen

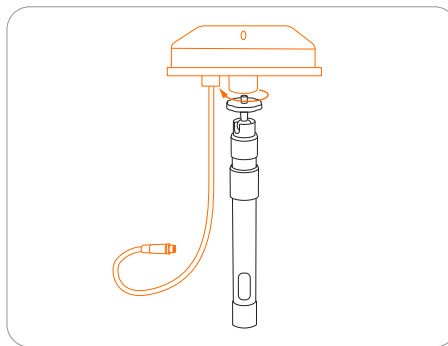

- 3 Koble skjøteledningen til ladestasjonen. Hvis kabelen fortsatt ikke er lang nok, kobler du til en annen 10 m skjøteledning. Den totale lengden på skjøteledningen kan være 20 m. Sett støpselet inn i et egnet strømuttak.

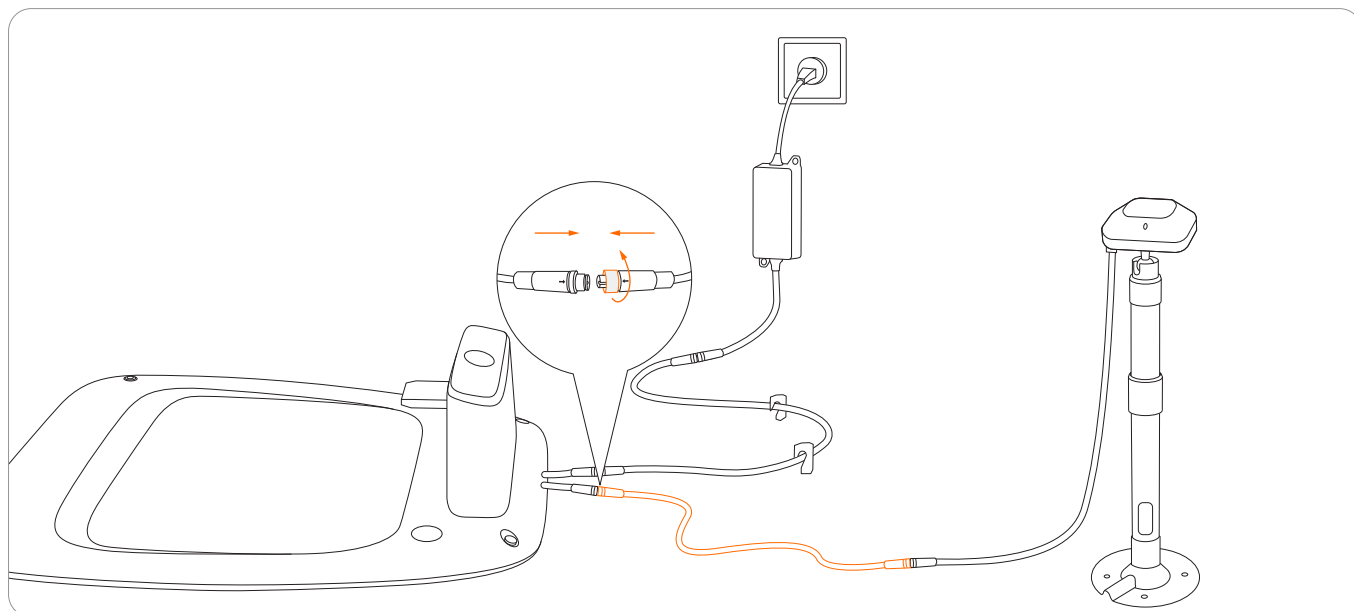

- 4 Hold GNSS-antennen på stedet der du vil installere den. Pass på at antennens øvre overflate peker rett opp. Når signalindikatoren på antennen blir konstant grønn, er signalet sterkt.

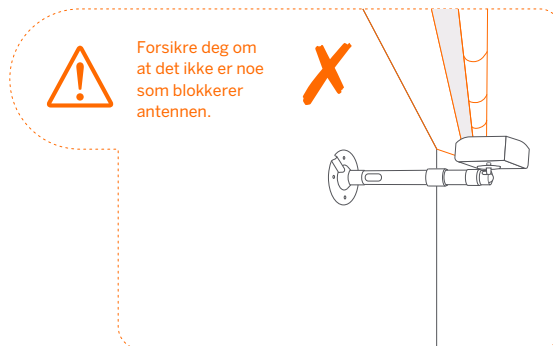
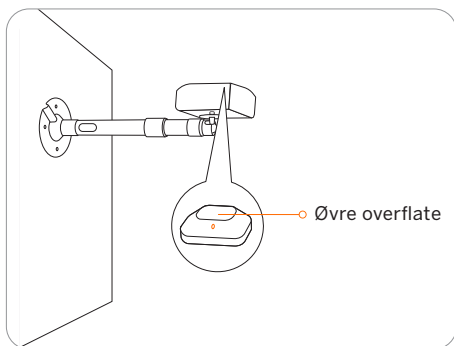

5 Sikre installasjonsbasen.

- På en treoverflate er det bare å feste basen med selvskruende skruer.
- For hardere overflater (som betong, murstein og stein), bor to 8 mm hull, sett inn ekspansjonsrørene, og fest deretter basen ved å stramme skruene.

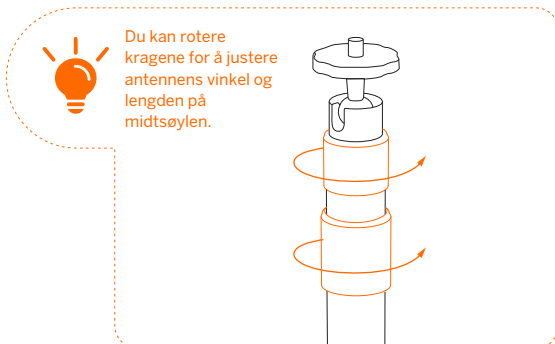

Bladmontering

Reserveblad og bolter



Kniver for regelmessig utskifting. Hvis du vil ha råd og veiledninger for utskifting av blad, kan du se [4.2 Skifte kniver](#).

Midlertidig gjerde

Beskytt områder du ikke vil at gressklipperen skal gå inn i.

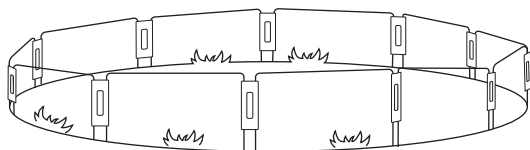

Slik installerer du

Sett gjerdebuene i bakken for å danne et beskyttende gjerde. Bruk tilkoblingspanelene til å feste buene.

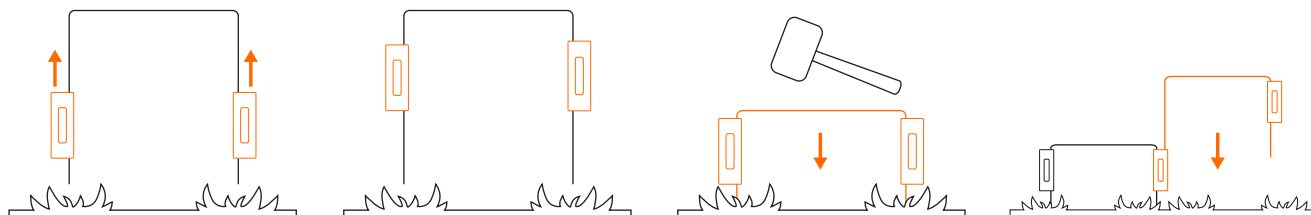

4. Vedlikehold

For å oppnå bedre klipperesultater og øke levetiden, må du sørge for å holde gressklipperen ren, og bladene i god stand.

Inspeksjon og vedlikehold skal utføres av en voksen hver uke. Eventuelle ødelagte eller slitte deler bør byttes ut.

IKKE utfør vedlikehold når du går med åpne sandaler eller er barfot. Bruk alltid lange bukser og arbeidssko når du utfører service på gressklipperen.

4.1 Rengjøring

Bruk en myk børste eller klut til å rengjøre utsiden av gressklipperen grundig. IKKE rengjør med alkohol, bensin, aceton eller andre etsende/flyktige løsemidler. Disse stoffene kan skade gressklipperens utseende og indre struktur.

For riktig dokking, inspiser og rengjør ladestasjonen med jevne mellomrom for rusk og gjørme. Forsikre deg om at alle tilkoblingsdeler på ladestasjonen, skjøteledningen og strømforsyningen ikke er blokkert.

A. Chassis og bladskive

Hvis chassiset og bladskiven er skitten, bruk en børste eller en vannslange for å rengjøre. IKKE bruk høytrykksspyler. Samtidig må du sørge for at bladskiven roterer fritt og at bladene kan dreie fritt.

FORSIKTIG: Høytrykksvann kan lekke inn i tetningene og skade elektroniske og mekaniske deler.

B. Hjul

Gress på hjulene kan påvirke hvordan gressklipperen presterer når du klatrer i skråninger. Fjern gjørme eller andre gjenstander som sitter fast imellom for å sikre et sterkt grep.

C. Regnsensor

Kontroller en gang i uken og sørg for at regnsensoren ikke er dekket av gjørme, gress eller andre gjenstander. Du kan enten vaske den eller rengjøre den med en myk børste. Tørk sensorområdet etter rengjøring for å hindre at det utløses som i regn.

- Sørg for at gressklipperen er slått av før du rengjør den.
- Når gressklipperen er opp ned, må den slås av.

4.2 Skift ut bladene

Hvis gressklipperen brukes regelmessig, anbefales det å bytte ut bladene og skruene hver 1–2 måned for å sikre sikkerheten og bedre klipperesultater. Bytt ut alle tre bladene og skruene samtidig for å ha et sikkert skjæresystem.

⚠ ADVARSEL

- Bruk robuste hansker når du kontrollerer eller utfører service på blad.
- Bruk bare riktig skruetype og originale blad som er godkjent av Segway. Bladmodell: HA002E.
- IKKE bruk skruene på nytt. Dette kan føre til alvorlig personskade.

Hvordan skifte bladene

- 1 Slå av gressklipperen.
- 2 For å unngå riper, plasser gressklipperen på en myk og ren overflate opp ned.
- 3 Bruk en stjerneskrutrekker for å løsne de tre skruene.
- 4 Fjern skruene og bladene.

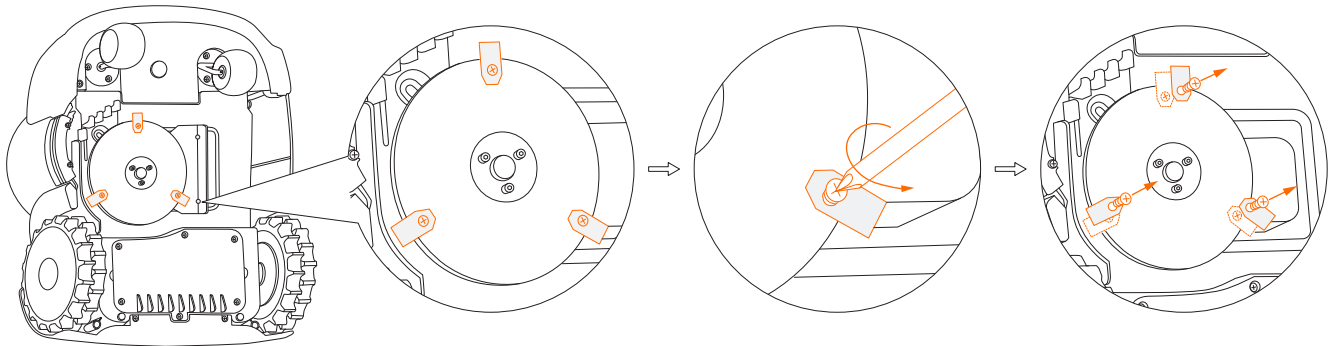

- 5 Fest de nye bladene og skruene (dreiemoment: 1 N m). Forsikre deg om at bladene kan dreie fritt.

MERK: Etter å ha festet bladene og skruene, vil bladene fortsatt virke løse. Se Blad i 1.4 Deler og funksjoner.

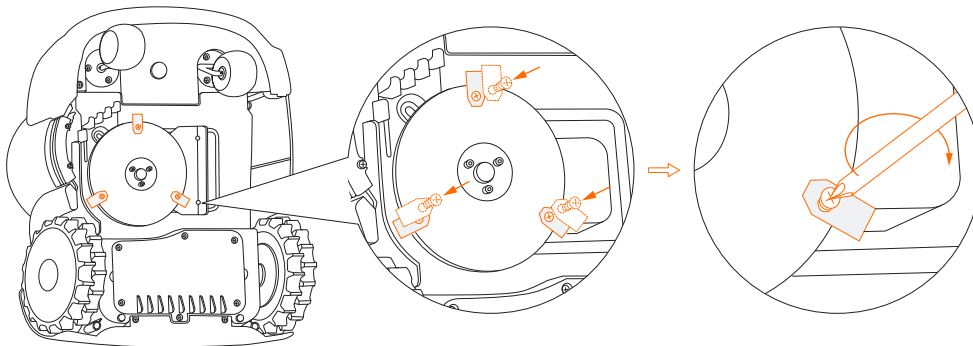

4.3 Transport

For å beskytte gressklipperen, bruk originalemballasjen for langtransport. Før du løfter, flytter eller på annen måte transporterer produktet, må du slå det av. Håndter forsiktig og unngå voldelig kraft, for eksempel kasting og tungt press. Aldri ta opp eller bær gressklipperen mens motoren går.

Hvordan bevege eller løfte ordentlig:

Bær gressklipperen etter håndtaket, med bladskiven vendt bort fra kroppen din.

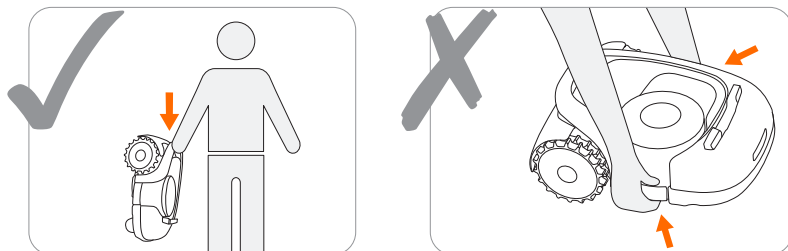

FORSIKTIG:

For å unngå skade på gressklipperen og/eller ladestasjonen, IKKE løft produktet når det er parkert på ladestasjonen.

4.4 Batteri

- Lad opp batteriet helt før lagring for å unngå overutladning og skade på elektriske komponenter. Lad gressklipperen hver 120. dag for langvarig lagring.
- Batteriskader forårsaket av overutladning dekkes ikke av den begrensede garantien.
- IKKE bruk eller oppbevar batteriet under ekstreme temperaturforhold, dvs. over 50 °C (122 °F) eller under -20 °C (-4 °F).
- Temperaturskyttelse aktiveres ved 0 °C (32 °F)/50 °C (122 °F), batteriet lades ikke med mindre temperaturen når 5 °C (41 °F) eller over/reduserer til 45 °C (113 °F) eller under.

49

MERK: Batteriets levetid avhenger av hvor ofte produktet blir brukt og den totale arbeidstiden. Når driftstiden er kortere enn vanlig når fulladet eller plenen ikke er godt klippet, bør du vurdere å bytte ut batteriet.

Hvordan skifte batteri:

- 1 Slå av gressklipperen.
- 2 Plasser gressklipperen på en myk og ren overflate opp ned.
- 3 Bruk en stjerneskrutrekker for å løsne de 6 skruene på batterirommet.

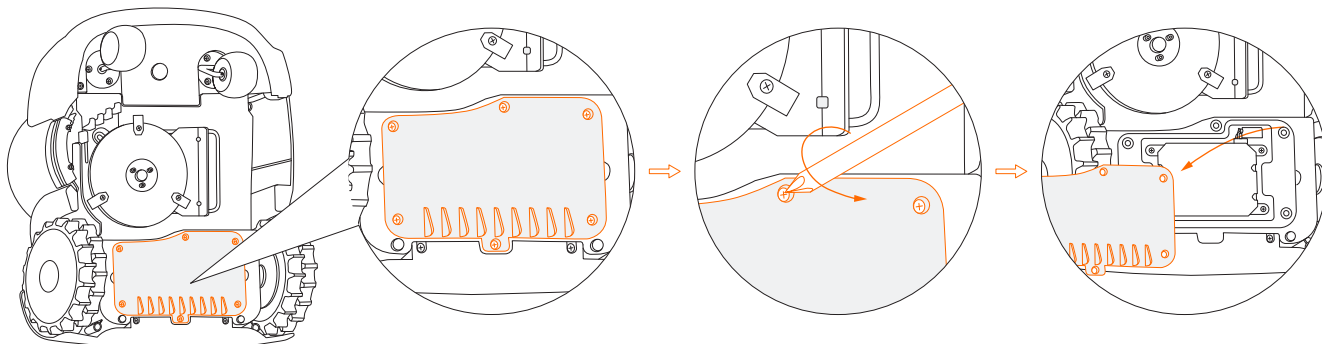

4 Løsne de 4 skruene i batterirommet.

5 Koble fra de to støpslene.

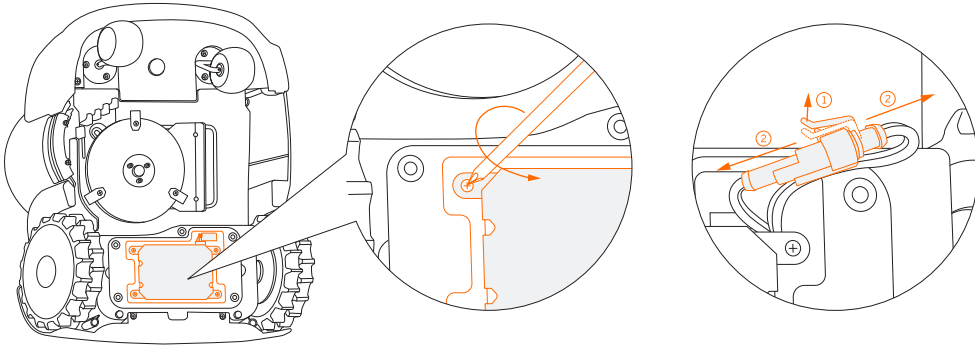

6 Ta ut batteripakken og bytt den ut med den nye.

7 Koble til støpslene og stram til alle skruene.

⚠ ADVARSEL

- Bruk bare den originale batteripakken eller den for samme modell som spesifisert av Segway. Hver gressklipper inneholder én batteripakke.
- Avhengig av den spesifikke gressklipper-modellen er batteriets nominelle kapasitet 5200 mAh, 7800 mAh eller 10400 mAh.
- Ikke bruk ikke-oppladbare batterier. For å lade opp batteriet, bare bruk den avtakbare forsyningsenheten levert med dette apparatet. For EU: bruk bare med forsyningsenheten NBW32D002D5N - EU. For Storbritannia: bruk bare med forsyningsenheten NBW32D002D5N - UK.
- IKKE demonter eller punkter batterihuset. Holdes borte fra metallgjenstander for å forhindre kortslutning. Holdes borte fra ild, varme og direkte sollys.
- For informasjon om batteri og elektrisk avfall, ta kontakt med din renovasjonstjeneste, din lokale eller regionale avfallshåndtering eller salgsstedet.
- Batterirommet skal ikke åpnes regelmessig. Batterirommet må kun åpnes når du må bytte batteri.
- Batteripakken inneholder elektrolytter. Hvis lekkasje fra elektrolytter kommer i kontakt med hud, må du straks vaske av med såpe og vann. Kontakt lege i tilfelle øyekontakt og skylt straks øynene med mye vann i minst 15 minutter uten å gni.

4.5 Strømforsyning

- Koble fra strømforsyningen:
 - Før du fjerner en blokkering.
 - Før du sjekker, rengjør eller arbeider på maskinen.
 - Etter å ha rammet et fremmedlegeme for å inspisere maskinen for skader.
- Undersøk regelmessig ledningen, støpselet, kapslingen og andre deler. Hvis det oppdages skader eller tegn på slitasje, må du slutte å bruke apparatet umiddelbart.

⚠ ADVARSEL

- IKKE bruk en skadet strømforsyning. Hvis strømledningen er skadet, må den skiftes ut av produsenten, serviceagenten eller lignende kvalifiserte personer for å unngå fare. Hvis skjøteledningen er defekt, må du bytte den ut med den 10 meter lange kabelen godkjent av Segway.
- IKKE koble en skadet ledning til strømforsyningen eller berør en skadet ledning eller skjøteledning før den kobles fra stikkkontakten. Skadde ledninger kan føre til kontakt med strømførende deler.
- IKKE bruk strømforsyningen med noe annet produkt eller batteri, ellers vil det være fare for personskade, brann eller elektrisk støt. Produktsikkerhet kan ikke garanteres med andre enn originale batterier.
- IKKE lad opp når batteriet lekker.
- Hold skjøteledningen borte fra bevegelige farlige deler for å unngå skade på ledningene som kan føre til kontakt med strømførende deler.

Anbefaling

Koble bare gressklipperen og/eller den eksterne enheten til en forsyningskrets beskyttet med en jordstrømsenhet (RCD) med en utløsestrøm på under 30 mA.

4.6 Oppbevaring

51

- Slå av gressklipperen og lad den helt opp for lagring for å unngå overutladning, noe som vil forårsake permanent skade.
- Oppbevares kjølig og tørt innendørs. Eksponering for sollys og ekstreme temperaturer (både varme og kalde) vil akselerere aldringsprosessen til komponentene og kan skade batteriet permanent.
- Hold gressklipperen, ladestasjonen og strømforsyningen borte fra varmekilder (som ovner, radiatorer osv.) eller kjemikalier. Beskytt strømforsyningen mot fuktighet og oppbevar den på et godt ventilert sted.

⚠ ADVARSEL

Når det er fare for tordenvær, må du koble strømforsyningen fra stikkkontakten. Koble fra alle kabler og ledninger som er koblet til ladestasjonen. Koble til igjen når det ikke lenger er fare for torden.

Ekstra krav til vinterlagring

- Gressklipperen
 - Rengjør gressklipperen grundig før oppbevaring. Kontroller komponentene som utsettes for slitasje, for eksempel bladene. Reparer eller bytt dem ut hvis de er i dårlig stand. Oppbevar gressklipperen på et tørt og frostfritt sted mens den står på alle hjul, helst i originalemballasjen.
- Ladestasjonen
 - Koble strømforsyningen fra stikkkontakten og koble fra ladestasjonen. Ta ladestasjonen innendørs og hold deg borte fra direkte sollys.

4.7 Resirkulering og avhending ved utgang av levetiden

IKKE behandle dette produktet som husholdningsavfall. For informasjon om resirkulering, ta kontakt med ansvarlige for avfallshåndtering i kommunen din, eller salgsstedet.

⚠ ADVARSEL

IKKE kast dette produktet på en søppelfylling, ved forbrenning eller ved å blande med husholdningsavfall. Fare eller alvorlig personskade kan oppstå på grunn av de elektriske komponentene.

4.8 Andre

- Hold alle skruer, muttere og bolter godt festet for å sikre normal og sikker bruk.
- Dekk som følger med produktet skal monteres på hjulet av en profesjonell reparatør. Å fjerne hjulene er komplisert, og feil montering kan føre til ustabilitet og funksjonsfeil.
- For å sikre godt grep på slitebanen, hold drivhjulene (bakhjulene) rene ved å fjerne gjørme med en børste.
- Chassis-rommet bak støtfangeren må KUN åpnes og lukkes av autoriserte serviceteknikere. Vedlikehold utført av deg selv kan annullere den begrensede garantien.

MERKNAD: FORSIKRING

FORSIKRINGEN DIN DEKKER KANSKJE IKKE ULYKKER VED BRUK AV DETTE PRODUKTET. FOR Å FASTSLÅ OM DET ER DEKNING, VENNLIGST KONTAKT FORSIKRINGSSKAPET ELLER AGENTEN.

5. Vanlige spørsmål & feilsøking

Diagrammet nedenfor inneholder en veiledning som hjelper deg med å identifisere et problem, og om mulig reparere selv. Når problemet ikke kan løses, ta kontakt med en autorisert forhandler eller reparatør.

Utstede	Mulige årsaker	Løsninger
Unormal vibrasjon når gressklipperen er i drift	En skadet bladskive	Kontroller bladene og bladskiven. Skift ut hvis skadet eller slitt. Bladskiven må skiftes ut av en autorisert tekniker.
Forsinket gressklipper-bevegelse når grensen settes i appen	Ustabil Bluetooth-signal	Hold deg nær gressklipperen (innen 6 meter) når du setter grensen.
Gressklipperen kan ikke få vedvarende nøyaktig GPS-plassering	1. GNSS-antennen på gressklipperen er dekket eller blokkert 2. GNSS-antennen eller ladestasjonen er dekket eller blokkert	1. Pass på at gressklipperen ikke er dekket av noe. 2. Fjern alt som dekker eller blokkerer ladestasjonen, eller flytt GNSS-antennen til et sted med et godt signal.
Kortere arbeidstid per full lading	1. Eldre batteripakke 2. Plenens tilstand (langt gress, endret hagelayout osv.).	1. Bytt batteripakken. 2. Dette er normalt.
Det tar mindre tid å lade gressklipperen helt opp	Gammel batteripakke	Bytt batteripakken.
Gressklipperen lades ikke, eller den slås av automatisk på ladestasjonen	1. Høy/lav batteritemperatur 2. Ladestasjonen er ikke koblet til stikkkontakten 3. Kontaktstripen er uren	1. Når gressklipperens temperatur blir normal igjen, kan du prøve å lade på nytt. 2. Koble ladestasjonen til strømforsyningen og koble den til stikkkontakten. 3. Rengjør kontaktlisten.
Gressklipperen fungerer ikke i henhold til tidsplanen?	1. STOPP-knappen er trykket ned eller sitter fast slik at gressklipperen ikke kan starte automatisk 2. Lavt batterinivå 3. Vann på regnsensoren	1. Kontroller at STOPP-knappen er helt frigjort. Slå av gressklipperen og sjekk om det er fremmedlegemer som sitter fast i STOPP-knappen. Hvis ja, fjerner du objektet og prøver å klippe på nytt. 2. Lad gressklipper-batteriet til $\geq 85\%$. 3. Hvis regnsensoren utløses, kan ikke gressklipperen begynne å virke. Vent til vannet tørker opp eller slår av regnsensoren i appen.
Gressklipperen går ikke tilbake til ladestasjonen	1. GNSS-antennen er blokkert 2. Ladestasjonen er dekket eller blokkert av hindringer	Fjern alle hindringer som dekker, blokkerer eller omgir ladestasjonen og antennen.
Gressklipperen sitter fast	1. Hjulene tapte trekraft på grunn av gjørme eller gress 2. Myk bakke som sand 3. Dyp grøft	1. Fjern noe som sitter fast på hjulene. 2. Sett myke områder som avgrensede øyer når det er nødvendig. 3. Fyll inn gapet og hold plenens overflate i nivå og flatt.
Gressklipperen går utenfor grensen	1. Hjulene tapte trekraft på grunn av gjørme eller gress 2. Grensen er satt på en skråning 3. Ladestasjonen eller antennen er dekket eller blokkert	1. Fjern noe som sitter fast på hjulene. 2. Endre plasseringen av grensen eller kantledningen. 3. Fjern alle hindringer som dekker, blokkerer eller omgir ladestasjonen og GNSS-antennen.
Gressklipperen beveger seg ikke i et regelmessig mønster i visse områder	Det er hindringer i området	Gressklipperen justerer automatisk bevegelsesmønsteret og fortsetter normalt.
Ujevn eller lappete klipping	1. Den forhåndsinnstilte klippetiden er utilstrekkelig 2. Bladene er sløve 3. Gresset er for høyt 4. Bladene kan ikke dreie normalt	1. Juster klippetiden slik at den samsvarer med klippeområdet, og gressklipperen har nok tid til å fullføre oppgaven. 2. Bytt bladene. 3. Sett klippehøyden på et høyere nivå og senk deretter gradvis ned til ønsket høyde. 4. Rengjør bladene.
Gressklipperen kan ikke slås på	Batteriet er overutladet	Plasser gressklipperen på ladestasjonen, lad den helt opp og start gressklipperen på nytt.
Gressklipperen kan ikke koble til et Wi-Fi-nettverk	Gressklipperen er for langt unna ruterne	Plasser gressklipperen nærmere ruterne.

Utstede	Mulige årsaker	Løsninger
<p>Gressklipperen klipper plenen av seg selv uten manuell bruk</p>	<ol style="list-style-type: none"> 1. Manuell klippemodus (begynn å klippe enten via appen eller ved å trykke på knappene på gressklipperen) 2. Tidsplan for klipping 3. Regnsensor 	<ol style="list-style-type: none"> 1. Hvis du startet manuell klippemodus før, vil gressklipperen fortsette å fungere til 100 % av klippeoppgaven er fullført. Når batterinivået er lavere enn 10 %, går gressklipperen tilbake til ladestasjonen. Når batteriet er ladet til 85 %, vil gressklipperen gjenoppta den forrige klippeoppgaven automatisk. Når klippeoppgaven er fullført (100 %), går gressklipperen ut av den manuelle klippemodusen. 2. Hvis du har angitt en klippeplan (og du ikke startet manuell klipping før), starter gressklipperen automatisk klippeoppgaven i henhold til tidsplanen. Når batterinivået er lavere enn 10 %, går gressklipperen tilbake til ladestasjonen. Når batteriet lades til 85 %, vil gressklipperen automatisk gjenoppta den forrige klippeoppgaven til klippeoppgaven er fullført (100 %). 3. Når regnsensoren utløses, vil gressklipperen stoppe oppgaven og gå tilbake til ladestasjonen. Etter at vannet på regnsensoren er tørt, fortsetter den automatisk til klippeoppgaven er ferdig. Men hvis det er over det planlagte tidspunktet, vil ikke gressklipperen gjenoppta klippingen.
<p>Gressklipperen klipper ikke gresset, eller bladene slutter å rotere under klippeprosessen</p>	<ol style="list-style-type: none"> 1. Beskyttelse mot overstrøm for klippemotor 2. Fremmedlegemer 3. Unngåelse av hindringer 4. Gressklipperen klipper ikke når den går tilbake til ladestasjonen, eller når den går til startpunktet for klippeøkten. Dette er normalt og gressklipperen vil bare klippe på den planlagte klippebanen. 	<ol style="list-style-type: none"> 1. Når gresset er for tykt, vil klippemotoren automatisk gå inn i selvbeskyttelse og slutte å rotere når strømmen er for høy. På dette tidspunktet anbefales det å øke klippehøyden, eller bruke andre klippeverktøy for å trimme plenen til 6 cm eller lavere først. 2. Kontroller om det er fremmedlegemer som sitter fast i bladskiven eller knivene, og rengjør den i tide. 3. Når gressklipperen unngår en hindring, vil støtsensoren slå av knivene midlertidig. Når denne beskyttelsesmekanismen er ferdig, vil bladene fortsette å rotere. 4. Normal
<p>Enkelte områder er ikke kuttet</p>	<ol style="list-style-type: none"> 1. Unøyaktig posisjonering 2. Unngåelse av hindringer 3. Høyt gress 	<ol style="list-style-type: none"> 1. Gressklipperens bevegelige bane avhenger av satellittposisjonering, noen ganger kan unøyaktig posisjonering føre til tapte kutt, og det tapte området vil bli dekket etter noen flere kutt. 2. Hvis det oppstår en hindring under klipping, vil gressklipperen unngå hindringen, noe som kan føre til at visse områder ikke blir kuttet. Dette er normalt, og en ny funksjon vil bli lagt til for å få gressklipperen til å kutte det tapte området med hindringer igjen. 3. Hvis gresset er høyere enn 15 cm, vil ultralydsensoren utløses og gressklipperen vil unngå områder med høyt gress.

Ved avvik vises en feilkode i appen og i gressklipperens display. Nedenfor er en liste over feilkodene, hva de betyr og hva du kan gjøre:

Feilkode	Betydning	Løsning
1001	Initialisering av klippemotor mislyktes	Vennligst hold gressklipperen i ro, og prøv å starte den på nytt. Hvis feilen vedvarer, kontakt ettersalgsservice.
1002	Over spenningsvern for gressklippermotor	Trykk på STOPP-knappen på gressklipperen. Hvis feilen vedvarer, kontakt ettersalgsservice. Ikke demonter batteripakken, og sørg for å bruke et ekte batteri.
1003	Underspenningsvern for gressklippermotor	Lad gressklipperen til den har mer enn 50 % batteri (batteriidikatoren blir grønn), og trykk deretter på STOPP-knappen på gressklipperen. Hvis feilen vedvarer, kontakt ettersalgsservice. Ikke demonter batteripakken, og sørg for å bruke et ekte batteri.
1004	Overstrømværn for gressklippermotor	Trykk på STOPP-knappen på gressklipperen. Hvis feilen vedvarer, kontakt ettersalgsservice.
1005	Beskyttelse mot motorstopp	For din sikkerhet, slå av gressklipperen først. 1. Sjekk om bladskiven sitter fast, fjern fremmedlegemene. 2. Sjekk om gresset er for tykt og tett, klipp plenen til en høyde på ikke mer enn 6 cm. Start gressklipperen på nytt og fortsett klippingen. Hvis feilen vedvarer, kontakt ettersalgsservice.
1008	Motorstoppvern for klippehøyde	For din sikkerhet, slå av gressklipperen først. Sjekk om det er fremmedlegemer over bladskjermen, for eksempel gress, steiner e.l., og rengjør den. Start gressklipperen på nytt, og juster klippehøyden til 60 mm for testing. Hvis feilen vedvarer, kontakt ettersalgsservice.
1009	Overstrømværn for klippehøydemotor	
1010	NCU selvsjekk feil	Start gressklipperen på nytt og fortsett klippingen. Hvis feilen vedvarer, kontakt ettersalgsservice.
1020	Batteri overspenningsvern	Trykk på STOPP-knappen på gressklipperen. Hvis feilen vedvarer, koble gressklipperen fra ladestasjonen og kontakt ettersalgsservice. Ikke demonter batteripakken, og sørg for å bruke et ekte batteri.
1021	Batteri underspenningsvern	Batteriet er overutladet og må lades. Hvis batteritemperaturen er lavere enn 0 grader eller høyere enn 48 grader, vent til temperaturen går tilbake til over 5 grader eller under 44 grader før du lader. Etter å ha ladet til 50 %, trykk på STOPP-knappen for å fjerne det. Hvis feilen vedvarer, koble gressklipperen fra ladestasjonen og kontakt ettersalgsservice. Ikke demonter batteripakken, og sørg for å bruke et ekte batteri.
1022	Beskyttelse mot utlading av batteri	Trykk på STOPP-knappen på gressklipperen. Hvis feilen vedvarer, slå av gressklipperen umiddelbart og kontakt ettersalgsservice.
1023	Batterilading-beskyttelse	Trykk på STOPP-knappen på gressklipperen. Hvis feilen vedvarer, ta gressklipperen ut av ladestasjonen og kontakt ettersalgsservice. Ikke demonter batteripakken, og sørg for å bruke et ekte batteri.
1024	Batteritemperaturen er for høy	Plasser gressklipperen i skyggen (driftstemperatur: 0–40 grader Celsius), trykk deretter på STOPP-knappen på klipperen. Hvis feilen vedvarer, kontakt ettersalgsservice. Ikke demonter batteripakken, og sørg for å bruke et ekte batteri.
1025	Batteritemperaturen er for lav	Plasser gressklipperen i et varmt miljø (driftstemperatur: 0–40 grader Celsius), trykk deretter på STOPP-knappen på klipperen. Hvis feilen vedvarer, kontakt ettersalgsservice. Ikke demonter batteripakken, og sørg for å bruke et ekte batteri.
2010	Feil ved selvsjekk av sensorsystemet	Start gressklipperen på nytt og sett den i ladestasjonen. Hvis feilen vedvarer, kontakt ettersalgsservice.
3001	Beskyttelse mot stopp av navmotor	Undersøk om hjulene sitter fast. Fjern fremmedlegemene, trykk deretter på STOPP-knappen på gressklipperen, og trykk på KLIPPE+OK for å gjenoppta klippingen. Hvis feilen vedvarer, kontakt ettersalgsservice.
3002	Navmotor overhastighets-beskyttelse	Trykk på STOPP-knappen på gressklipperen, og trykk på KLIPPE+OK for å gjenoppta klippingen. Hvis feilen vedvarer, kontakt ettersalgsservice.
3003	IMU bias feil	Vennligst hold gressklipperen vannrett og rolig, start gressklipperen på nytt. Hvis feilen vedvarer, kontakt ettersalgsservice.
3004	Kalibreringsfeil på navmotor	Slå av gressklipperen, og løft bakhjulene fra bakken ved å løfte håndtaket. Slå deretter på, og vent til bakhjulet roterer og kalibrerer. Etter kalibrering, fortsett å bruke den som vanlig. Hvis feilen vedvarer, kontakt ettersalgsservice.
3005	Kortslutningsvern for navmotor	Start gressklipperen på nytt og sett den i ladestasjonen. Hvis feilen vedvarer, kontakt ettersalgsservice.
3010	VCU selvsjekk feilet	
4001	Feil i lagringssystem	
4003	ECU over temperatur	Plasser gressklipperen i skyggen (driftstemperatur: 0–40 grader Celsius), trykk deretter på STOPP-knappen på gressklipperen. Hvis feilen vedvarer, kontakt ettersalgsservice.
4004	VCU over temperatur	
4007	Bluetooth-koblingsfeil	Trykk på STOPP-knappen på gressklipperen, og trykk på KLIPPE+OK for å gjenoppta klippingen. Hvis det mislykkes, start gressklipperen på nytt og sett den i ladestasjonen. Hvis feilen vedvarer, kontakt ettersalgsservice.
4008	IoT-koblingsfeil	
4010	Kommunikasjonsfeil for gressklippermotor	
4011	Kommunikasjonsfeil på ladestasjon	Sørg for at ladestasjonen er pluggert til et strømuttak, og at avstanden mellom ladestasjonen og gressklipperen er under 200 meter. Trykk på STOPP-knappen på gressklipperen, og trykk på KLIPPE+OK for å gjenoppta klippingen. Hvis det mislykkes, start gressklipperen på nytt og sett den i ladestasjonen. Hvis feilen vedvarer, kontakt ettersalgsservice.
4012	Kommunikasjonsfeil på sensorer	Trykk på STOPP-knappen på gressklipperen, og trykk på KLIPPE+OK for å gjenoppta klippingen. Hvis det mislykkes, start gressklipperen på nytt og sett den i ladestasjonen. Hvis feilen vedvarer, kontakt ettersalgsservice.
4013	Kommunikasjonsfeil på ultralydmodul	Kontroller at kablene til ultralydsensoren er riktig tilkoblet, og start deretter gressklipperen på nytt. Hvis feilen vedvarer, kontakt ettersalgsservice.

Feilkode	Betydning	Løsning
4020	ECU system selvsjekk feil	Start gressklipperen på nytt og sett den i ladestasjonen. Hvis feilen vedvarer, kontakt ettersalgsservice.
5001	Ladestasjon GNSS-antennefeil	Vennligst sjekk om GNSS-antennen er koblet til ladestasjonen, og trykk deretter på STOPP-knappen på gressklipperen. Hvis feilen vedvarer, kontakt ettersalgsservice.
5002	Guideledningsfeil på ladestasjon	Koble ladestasjonen til strømforsyningen igjen, og trykk deretter på STOPP-knappen på gressklipperen. Hvis feilen vedvarer, kontakt ettersalgsservice.
5003	Ladestasjon overstrøm- eller overspenningsvern	
6002	Gressklipperen er utenfor grensen	Plasser den innenfor klippeområdet. Trykk på STOPP-knappen på gressklipperen, og trykk på KLIPPE+OK for å gjenoppta klippingen. Hvis det mislykkes, start gressklipperen på nytt og sett den i ladestasjonen. Kontakt ettersalgsservice dersom dette skjer ofte.
6003	Gressklipperen har snudd	Plasser den i riktig posisjon og sett den tilbake i det avgrensede området eller i ladestasjonen. Trykk på STOPP-knappen på gressklipperen, og trykk på KLIPPE+OK for å gjenoppta klippingen. Angi området der gressklipperen ofte velter som en avgrenset øy som ikke er tillatt.
6004	Gressklipperen kan ikke gå tilbake til ladestasjonen	Vennligst bekreft om det er hindringer i veien og at ladestasjonen er installert på et flatt underlag. Etter å ha fjernet hindringene, trykk på STOPP-knappen på gressklipperen, og trykk deretter på KLIPPE+OK for å gjenoppta klippingen. Hvis det svikter igjen, sjekk om ladestasjonen og antennen har beveget seg siden forrige kartlegging. Vennligst bruk APPEN for å gjenoppbygge kartet. Hvis det fortsatt ikke kan løses, vennligst kontakt ettersalgsservice.
6006	Støtsensorer utløses konstant	Fjern hindringene eller trykk forsiktig på sensoren for å frigjøre den, trykk deretter på STOPP-knappen og trykk på KLIPPE+OK for å fortsette klippingen. Hvis det mislykkes, start gressklipperen på nytt og sett den i ladestasjonen. Hvis feilen vedvarer, kontakt ettersalgsservice.
6007	Gressklipperen er løftet	Plasser gressklipperen på et flatt underlag og sjekk om forhjulene sitter fast, trykk deretter på STOPP-knappen og trykk på KLIPPE+OK for å fortsette klippingen. Hvis det mislykkes, start gressklipperen på nytt og sett den i ladestasjonen. Kontakt ettersalgsservice dersom dette skjer ofte.
6008	Støtsensorer utløst for mange ganger	Fjern hindringene, trykk deretter på STOPP-knappen og så på KLIPPE+OK for å fortsette klippingen. Hvis det mislykkes, start gressklipperen på nytt og sett den i ladestasjonen.
6010	Feil i bevegelses-planlegging	Flytt gressklipperen til et flatt sted innenfor grensen, trykk på STOPP-knappen for å slette feilkoden, trykk KLIPPE+OK for å fortsette klippingen. Angi området der gressklipperen ofte sitter fast som en avgrenset øy som ikke er tillatt.
6011	Feil i bevegelses-planlegging	Sjekk om gressklipperen sitter fast. Fjern fremmedlegemene, trykk deretter på STOPP-knappen på gressklipperen, og trykk på KLIPPE+OK for å gjenoppta klippingen. Angi området der gressklipperen ofte sitter fast som en avgrenset øy som ikke er tillatt.
6012	Feil med start av oppdrag	Juster gressklipperen til ladestasjonen. Trykk på STOPP-knappen på gressklipperen, og trykk på KLIPPE+OK for å begynne klippingen. Hvis det svikter igjen, sjekk om ladestasjonen og antennen har beveget seg siden forrige kartlegging. Vennligst bruk APPEN for å gjenoppbygge kartet.
6014	Feil med start av oppdrag	Plasser gressklipperen innenfor klippeområdet. Trykk på STOPP-knappen på gressklipperen, og trykk på KLIPPE+OK for å gjenoppta klippingen.
6015 - 6018	Feil i bevegelses-planlegging	Fjern gressklipperen fra hindringene og plasser den på en flat overflate innenfor klippeområdet. Trykk på STOPP-knappen på gressklipperen, og trykk på KLIPPE+OK for å gjenoppta klippingen. Angi området der gressklipperen ofte sitter fast som en avgrenset øy som ikke er tillatt.
7001	IMU-datafeil	Trykk på STOPP-knappen på gressklipperen, og trykk på KLIPPE+OK for å gjenoppta klippingen. Hvis det mislykkes, start gressklipperen på nytt og sett den i ladestasjonen. Hvis feilen vedvarer, kontakt ettersalgsservice.
7002	Datafeil hjulkoder	
7003	GPS-datafeil	
7004	Kompass datafeil	
7005	Strømningfeil i lokaliseringdata	
7006	Gjenoppretting av lokalisering er ikke vellykket	Sjekk om det er hindringer eller vanskelig terreng rundt gressklipperen. For å hjelpe gressklipperen med å gjenopprette lokalisering, plasser den på et åpent og flatt område. Trykk på STOPP-knappen, og fortsett deretter klippingen eller parkeringen.

I tilfelle en ulykke eller havari, kontakt en autorisert reparatør hvis produktet fortsatt er under garanti. Hvis den ikke er det, kan du kontakte den spesialiserte reparatøren du selv ønsker.

6. Viktig informasjon

6.1 Varemerke og juridisk erklæring

Segway, Powered by Segway, Navimow og Rider Design er de registrerte varemerkene til Segway Inc., Android, Google Play er varemerker for Google Inc., App Store er et tjenestemerke for Apple Inc., De respektive eierne forbeholder seg rettighetene til varemerkene sine som er nevnt i denne håndboken.

Vi har forsøkt å inkludere beskrivelser og instruksjoner for alle funksjonene til Navimow på tidspunktet for utskrift. På grunn av konstant forbedring av produktfunksjoner og endringer i design, kan Navimow imidlertid avvike noe fra den som vises i dette dokumentet. Gå til Apple App Store (iOS) eller Google Play Store (Android) for å laste ned og installere Navimow-appen. Vær oppmerksom på at det er flere Segway-modeller med forskjellige funksjoner, og noen av funksjonene som er nevnt her, gjelder kanskje ikke for enheten din. Produsenten forbeholder seg retten til å endre utformingen og funksjonaliteten til Navimow-produktet og dokumentasjonen uten forvarsel.

© 2022 Willand (Beijing) Technology Co., LTD. Med enerett.

Navimow juridisk erklæring:

VIKTIG: Brukeren samtykker i å lese hele brukerveiledningen og fullt ut forstå innholdet (spesielt delene som er relatert til sikkerhetsadvarsler) og følge instruksjonene heri før du bruker dette produktet.

1. Navimow er en elektrisk husholdningsmaskin med kniver, det kan være farlig for en bruker, andre personer og eiendom i nærheten av disse. Brukeren skal påta seg alle risikoer og tap i forbindelse med produktet (spesielt for de som er relatert til og/eller som følge av brudd på instruksjonene om sikkerhetsadvarsler). Slike risikoer inkluderer, men ikke begrenset til, skader, kropps-skader og/eller skader på eiendom. SEGWAY og dets tilknyttede selskaper skal ikke holdes ansvarlig for krav, ansvar og tap knyttet til slike konsekvenser, hvis det skyldes brukerens antagelse om risiko.
2. Vennligst sjekk og følg lokale lover eller forskrifter over produktet. Det er ENE OG ENE Brukers ansvar AT HAN/HUN SKAL BRUKE OG/ELLER AVHENDE PRODUKTET I SAMSVAR MED LOVEN I DIN JURISDIKSJON.
3. En forbruker skal umiddelbart sjekke om produktet og dets tilbehør er i god stand ved mottak av produktet.
4. Alle separate komponenter og deler av Navimow må installeres riktig i henhold til brukerveiledningen. Feil installasjon kan føre til uventede ulykker. Gressklipperen kan inneholde avtagbare komponenter og små deler. Oppbevar den utilgjengelig for barn for å unngå kvelningsfare.
5. IKKE la barn være i nærheten av eller leke med maskinen når den er i drift.
6. Vær oppmerksom på sikkerhetsadvarslene som er oppført i brukerveiledningen, inkludert, men ikke begrenset til: Hold alltid gressklipperen innen 6 meter fra deg, og IKKE la den komme ut av synet når den er i drift. IKKE bruk åpne sandaler eller vær barbeint når du klipper gresset. IKKE klipp i skråninger som er større enn 45 %. IKKE forsøk å lade gressklipperen hvis den, strømforsyningen, ladestasjonen eller stikkkontakten er våt. IKKE lad gressklipperen når temperaturen er over 40 °C (104 °F) eller under 5 °C (41 °F). IKKE koble strømforsyningen til stikkkontakten hvis ledningen eller støpselet er skadet. Holdes unna brennbare og eksplosive materialer under lading. Når det er unormal lukt-, lyd- eller lysdisplay, må du stoppe og lade umiddelbart og kontakte ettersalgstjenesten. IKKE ri på maskinen. IKKE berør roterende blad.
7. IKKE kast dette produktet på en søppelfylling, ved forbrenning eller ved å blande med husholdningsavfall. Alvorlig fare/personskade kan oppstå på grunn av de elektriske komponentene og batteriet. For informasjon om batteri og elektrisk avfall, ta kontakt med din renovasjonstjeneste, din lokale eller regionale avfallshåndtering eller salgsstedet.
8. Brukeren skal ikke bruke originalt tilbehør, eller demontere eller modifisere produktet uten autorisasjon. Alle skader, skader og skader på eiendom som oppstår derfra, vil være ditt eget ansvar og risiko.
9. HELLER IKKE SEGWAY (SEGWAY DISCOVERY B.V. OG DETS DATTERSELSKAPER OG TILKNYTTETE SELSKAPER) HELLER IKKE WILLAND (WILLAND (BEIJING) TECHNOLOGY CO., LTD. OG DETS DATTERSELSKAPER OG TILKNYTTETE SELSKAPER) ER IKKE UNDERLAGT NOE KOMPENSASJONSANSVAR FOR KRAV, ANSVAR OG TAP SOM OPPSTÅR (ELLER KAN OPPSTÅ) FRA BRUDD PÅ NOEN AV DE OVENNEVNT KLAUSULENE ELLER SKADER, SKADER ELLER JURIDISKE TVISTER FORÅRSAKET AV BRUKERENS UERFARENHET ELLER UNNLATELSE AV Å FØLGE INSTRUKSJONENE I DENNE HÅNDBOKEN.
10. Produsenten forbeholder seg retten til å gjøre endringer i produktet, frigi fastvareoppdateringer og oppdatere denne håndboken når som helst. Forbedringer og endringer i denne brukerveiledningen som er nødvendig ved typografiske feil, unøyaktigheter i gjeldende informasjon eller forbedringer av programmer og/eller utstyr, kan gjøres av SEGWAY når som helst og uten varsel. Slike endringer vil imidlertid bli innlemmet i nye utgaver av denne brukerhåndboken. Alle illustrasjoner er kun ment som illustrasjoner og kan ikke nøyaktig skildre den faktiske enheten. Det faktiske produktet og funksjonene kan variere. På grunn av oppdateringen av produktet kan det være noen avvik i farge, utseende og andre aspekter mellom produktet som er oppført i denne håndboken og produktet du faktisk kjøpte. Se det faktiske produktet.
11. Dette dokumentet skal betraktes som en permanent del av produktet, og det skal leveres til brukeren sammen med produktet hele tiden.

Takk igjen for at du valgte Navimow!

6.2 EU-SAMSVARSERKLÆRING

Produsent

Navn: Willand (Beijing) Technology Co., LTD.

Adresse: Rom 203, A1 Bldg. Zhongguancun Dongsheng Technology Park (Northern Territory), No. 66, Xixiaokou Rd, Haidian Dist., Beijing, Kina.

Autorisert representant

Navn: Segway Discovery B.V.

Adresse: Dynamostraat 7, 1014BN Amsterdam, Nederland

Kontaktperson: Antonio Rapisarda

Funksjon: Direktør for forretningsforbindelse

Deklarasjonsobjekt

Generisk betegnelse: Robotgressklipper

Produktnavn: Navimow

Type/modell: H500E/H800E/H1500E/H3000E

Serienummer: S2RA x åååå x åååå/S2RC x åååå x åååå/S2RE x åååå x åååå/S2RT x åååå

("x" angir enhver bokstav fra A-Z unntatt O og I, "y" indikerer enhver bokstav fra A-Z unntatt O og I eller ethvert tall fra 0–9)

TDenne samsvarserklæringen utstedes på produsentens eget ansvar.

Formålet med erklæringen beskrevet ovenfor er i samsvar med følgende EU-direktiver:

1. Radioutstyrsdirektivet (2014/53/EU)
2. Maskindirektivet (2006/42/EF)
3. RoHS-direktivet (2011/65/EU) og endringsdirektivet ((EU)2015/863)

Overensstemmelse med disse direktivene er fastsatt for dette produktet ved å demonstrere samsvar med følgende harmoniserte standarder og/eller tekniske forskrifter:

EN 60335-1:2012+A11:2014+AC:2014+A13:2017+A1:2019+A14:2019+A2:2019

EN 50636-2-107:2015+A1:2018+A2:2020

EN IEC 61000-3-2:2019+A1:2021

ETSI EN 301 908-1 V13.1.1

EN 61000-3-3:2013+A1:2019

ETSI EN 301 908-13 V13.1.1

EN IEC 55014-1:2021

ETSI EN 301 489-1 V2.2.3

EN IEC 55014-2:2021

ETSI EN 301 489 - 3 V2.2.0

ETSI EN 300 220-1 V3.1.1

ETSI EN 301 489-17 V3.2.4

ETSI EN 300 220-2 V3.1.1

ETSI EN 301 489-19 V2.1.1

ETSI EN 300 328 V2.2.2

ETSI EN 301 489-52 V1.2.1

ETSI EN 303 413 V1.1.1

ETSI EN 301 511 V12.5.1

EN 50665:2017

EN IEC 62311:2020

EN 62133-2:2017

EN IEC 63000:2018

Signert for og på vegne av: Willand (Beijing) Technology Co., LTD.

Sted: Changzhou, Kina

Dato: 22-02-2022

Navn: Crystal Zhuang

Funksjon: Sertifiseringsleder

Signatur: Crystal Zhuang

6.3 Sertifiseringer

EUs samsvarserklæring

Informasjon om avhending for brukere av elektrisk og elektronisk utstyr



Dette symbolet på produktet eller på emballasjen indikerer at brukte elektriske og elektroniske produkter ikke skal blandes med usortert kommunalt avfall. For riktig behandling er det ditt ansvar å avhende utstyrsavfall ved å levere det på angitte innsamlingssteder

Avhending av dette produktet på riktig måte bidrar til sparing av verdifulle ressurser og forhindre potensielle uheldige virkninger på menneskers helse og miljøet, noe som ellers kunne oppstå ved upassende avfallshåndtering.

For å returnere den brukte enheten, vennligst bruk retur- og innsamlingssystemer eller kontakt forhandleren der produktet ble kjøpt, som er gratis. Vennligst kontakt lokale myndigheter for ytterligere detaljer om det nærmeste utpekte innsamlingsstedet.

Feil avhending av dette avfallet kan medføre straff i samsvar med din nasjonale lovgivning.

Informasjon om avhending for brukte batterier



Dette symbolet betyr at batterier og akkumulatører ved utløpet ikke bør blandes med usortert kommunalt avfall. Din deltakelse er en viktig del av arbeidet med å minimere uheldig virkning av batterier og akkumulatører på miljøet og på menneskers helse. For riktig resirkulering kan du returnere dette produktet eller batteriene eller akkumulatorene det inneholder til leverandøren, eller til et bestemt innsamlingssted, som er gratis.

Avhending av dette produktet på riktig måte bidrar til sparing av verdifulle ressurser og forhindre potensielle uheldige virkninger på menneskers helse og miljøet, noe som ellers kunne oppstå ved upassende avfallshåndtering.

Feil avhending av dette avfallet kan medføre straff i samsvar med din nasjonale lovgivning.

Det finnes separate innsamlingssystemer for brukte batterier og akkumulatører.

Kast batterier og akkumulatører på riktig måte på ditt lokale senter for avfallsinnsamling/resirkulering.

59

Begrensning av bruk av visse farlige stoffer (RoHS)-direktivet

Ninebot (Changzhou) Tech Co, Ltd erklærer herved at hele produktet inkludert deler (kabler, ledninger osv.) oppfyller kravene i RoHS-direktivet 2011/65/EU og endringen Kommisjonsdelegert direktiv (EU) 2015/863 om bruksbegrensning av visse farlige stoffer i elektrisk og elektronisk utstyr (RoHS omarbeidet eller RoHS 2.0).

Radioutstyrsdirektiv

Ninebot (Changzhou) Tech Co, Ltd erklærer herved at produktet som er oppført i denne delen overholder de grunnleggende kravene og andre relevante bestemmelser i radioutstyrsdirektivet 2014/53/EU.

Maskindirektivet

Ninebot (Changzhou) Tech Co, Ltd erklærer herved at produktet som er oppført i denne delen overholder de grunnleggende kravene og andre relevante bestemmelser i maskindirektivet 2006/42/EF.

Autorisert representant for Europa:



Segway Discovery B.V. Dynamostraat 7, 1014BN Amsterdam, Nederland.

Ninebot (Changzhou) Tech Co, Ltd erklærer herved at produktet overholder de grunnleggende kravene og andre relevante bestemmelser i RoHS-direktivet 2011/65/EU og endringen Kommisjonsdelegert direktiv (EU) 2015/863, radioutstyrsdirektivet 2014/53/EU og maskindirektivet 2006/42/EF.

Bluetooth	Frekvensbånd	2,4000–2,4835 GHz
	Maksimal RF-strøm	20 mW

6.4 Begrenset garanti

Begrenset garanti og voldgiftsavtale (EMEA)

MERKNAD: LES DENNE BEGRENSEDE GARANTIEN OG VOLDGIFT AVTALE OG BEHOLD DENNE AVTALEN FOR FREMTIDIG REFERANSE. DENNE AVTALEN INNEHOLDER BEGRENSEDE GARANTIKLAUSULER FOR FORBRUKERE I EUROPA, MIDTØSTEN OG AFRIKA (EMEA) OG VOLDGIFTSKLAUSULER MED HENSYN TIL NAVIMOW («PRODUKT») OG NOEN OG ALLE TRANSAKSJONER OG KRAV I RELATERT TIL OG/ELLER SOM OPPSTÅR FRA PRODUKTET.

DETTE ER EN BINDENDE JURIDISK AVTALE («AVTALE») MELLOM DEG (ENTEN INDIVID ELLER ENHET) OG PRODUSENTEN (NINEBOT), SEGWAY DISCOVERY B.V. EMEA (SEGWAY), OG DERES TILKNYTTEDE (INKLUDERT MEN IKKE BEGRENSET TIL DERES HOVEDSELSKAP, DATTERSELSKAP, TILKNYTTEDE SELSKAPER, FOREGÅENDE, ETTERFØLGENDE SELSKAP, ADMINISTRATORER, ETTERFØLGERE, UTPEKTE, TJENESTEMENN, DIREKTØRER, LEDERE, ANSATTE, MEDLEMMER, AKSJONÆRER OG AGENTER, ADVOKATER, FORSIKRERE ELLER GJENFORSIKRERE) (SAMLET "SEGWAY-PARTER"), SEGWAY-FORHANDLERE (SOM DEFINERT UNDER) OG DERES TILKNYTTEDE (SAMLET "SEGWAY-FORHANDLERE").

KJØP AV PRODUKTET, ÅPNING AV PRODUKTPAKKEN, BRUK AV PRODUKTET, OPPBEVARING AV PRODUKTET, UTNYTTELSE AV FORDELENE I DENNE AVTALEN ELLER ELEKTRONISK GODKJENNING AV DENNE AVTALEN, SKAL UTGJØRE GODKJENNELSE AV DENNE AVTALEN. DERSOM DU, SOM FORELDER ELLER FORMYNDER, KJØPER DETTE PRODUKTET PÅ VEGNE AV ELLER FOR BARN DINE, SAMTYKKER DU OG GODKJENNER PÅ ALLE MÅTER VILKÅRENE OG BETINGELSENE I AVTALEN, OG SAMTYKKER AT BÅDE DU OG DINE BARN SKAL BINDES AV DENNE AVTALEN. DU ERKJENNER OG SAMTYKKER AT DU HAR FÅTT TILSTREKkelig MELDING OM DENNE AVTALEN, OG SAMTYKKER TIL DENNE AVTALEN.

Registrer produktets serienummer

Registrer produktets serienummer under. Du finner serienummeret på utsiden av fraktboksen eller på bunnen av produktet.

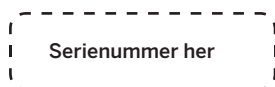

Kontakter

Produktet er produsert av Willand (Beijing) Technology Co., LTD. ("Willand"), og distribueres av Segway Discovery B.V. ("Segway").

1. Begrenset garanti

Denne begrensede garantien dekker kun mangler på noe materiale eller kvalitet på produktet og komponentene når produktet og komponenter dertil brukes under normale og ordinære forhold. I tilfelle det oppstår en mangel som dekkes av denne begrensede garantien, vil Segway og/eller andre Segway-parter etter eget skjønn reparere eller erstatte det defekte produktet eller komponenter dertil i samsvar med denne begrensede garantien. Den gjeldende begrensede garantiperioden for den begrensede garantien begynner på datoen for opprinnelig kjøp av produktet fra enten Segway, Segway-autorisert forhandler, Segway-autorisert distributør eller en autorisert forhandler (hver en Segway-forhandler eller samlet som Segway-forhandlere).

	Komponentnavn	Begrenset garantiperiode
Gressklipperhus	<ul style="list-style-type: none">• Navmotor• Motor som regulerer klippehøyde• Bladmotor• ECU-kort• Drivkort• Patruljebrett• Ladekort• IoT-brett• GNSS-antenne• Omgivelseskort• Logo Led-tavle• GNSS-modul• Ultralydmodul• 868 antenne• Ramme• Ytre skall	3 år (H500E, H800E) 4 år (H1500E, H3000E)
Batteri	<ul style="list-style-type: none">• Batteripakke• Adapter	2 år (H500E, H800E) 3 år (H1500E, H3000E)
Andre komponenter	<ul style="list-style-type: none">• Regnsensor• Løftesensor• BladeHalt-sensor• Bladskive• Bladskjerm• Standrør• Alle kabler• Kontrollpanel• Summer• Universalhjul• Støtfangermontering• Bakskjermmontering• Gjennomsiktig trommelmontering• Gressklipperhus• Kontaktlist• Skrue for høydejustering• Base gaffel• Ultralyd monteringsdeksel• Batteri bunndeksel• Løftehåndtaksdeksel• Putemontering• Pakning• Knapper• Tetningslister• Gummi plugg• CS-hus	1 år
Komponenter som utsettes for slitasje	<ul style="list-style-type: none">• Blad	90 dager

DENNE BEGRENSEDE GARANTIEN ER DEN ENESTE UTTRYKTE GARANTIEN SOM GJELDER FOR PRODUKTET OG DETS KOMPONENTDELER, TILBEHØR OG SERVICEREPARASJONER. SEGWAY OG SEGWAY-PARTER FRASKRIVER SEG ALLE ANDRE UTTRYKKELIGE GARANTIER. SEGWAY OG ANDRE SEGWAY-PARTER BEGRENSER VARIGHETEN OG RETTSMIDLENE TIL ALLE UNDERFORSTÅTTE GARANTIER, INKLUDERT UTEN BEGRENSNING GARANTIER FOR SALGBARHET OG EGNETHET FOR ET BESTEMT FORMÅL, UANSETT OM DETTE OPPSTÅR VED LOV, FORHANDLINGS-, YTELSESFORLØP, HANDELSBRUK ELLER ANNET, TIL VARIGHETEN AV DENNE UTTRYKKELIGE BEGRENSEDE GARANTIEN. DENNE BEGRENSEDE GARANTIEN PÅVIRKER IKKE PÅ NOEN MÅTE ELLER BEGRENSER DE LOVBESTEMTE RETTIGHETENE DU KAN HA SOM FORBRUKER, FOR EKSEMPEL MED HENSYN TIL SAMSVAR.

2. Serviceprosedyre med begrenset garanti

Segways online-tjenester er tilgjengelige på navimow.segway.com. Hvis du mener at produktet eller en komponent er defekt og/eller ikke fungerer som det skal under din bruk av produktet. SLUTT UMIDDELBART Å BRUKE PRODUKTET, OG OPPBEVAR PRODUKTET PÅ RIKTIG MÅTE. FORTSATT BRUK AV PRODUKTET UNDER SLIK EN OMSTENDIGHET KAN FORÅRSAKE ALVORLIG KROPPSSKADE ELLER TIL OG MED DØD FOR DEG ELLER ANDRE OG/ELLER FORÅRSAKE SKADER PÅ EIENDOM. Deretter må du umiddelbart kontakte Segway på support-navimow@rlm.segway.com. Segways tekniske støttepersonell er tilgjengelige for å hjelpe deg online eller over telefon med å diagnostisere feilen, og hvis noen, og gi ytterligere instruksjoner. Hvis garantitjenester kreves, må du forberede (i) bevis på opprinnelig kjøp av produktet fra en Segway forhandler, (ii) produktets serienummer og (iii) beskrivelse av en eventuell feil. Når du har bekreftet at du er kvalifisert for begrenset garanti og/eller tjenester, bør du oppgi navn, e-postadresse, postadresse og telefonnummer for å kunne motta et autorisasjonsnummer for returmaterieell (RMA). Du skal være ansvarlig for transportkostnadene og risikoen for tap og skade som kan oppstå under forsendelse fra deg til Segway og (ii) fra Segway til deg. Du må inkludere det defekte produktet eller komponenten i den originale eller en Segway-godkjent emballasje, som leveres på din omkostning, til forsendelse av produktet til Segway. Du skal beskytte, holde Segway skadesløs og ufarlig for tap og/eller skader som kan forårsakes av feilaktig emballasje eller forsendelse av produktet eller komponenten til Segway.

En autorisert tjenesteleverandør eller Segway-forhandler vil kontrollere ditt returnerte produkt. Hvis Segway med rimelighet fastslår at problemet ikke dekkes av den begrensede garantien, vil Segway gi deg beskjed og informere deg om service- eller erstatnings alternativer tilgjengelige for deg på avgiftsbasis. Ellers vil Segway returnere produktet til deg ubehandlet og i så fall vil du være ansvarlig for fraktkostnadene og forsikring for forsendelse av produktet fra Segway til deg. I tilfeller tjenester ikke dekkes av den begrensede garantien, og du avviser en betalt tjeneste anbefalt av Segway-parter og/eller Segway-forhandler, forstår og erkjenner du at unnlatelse av å reparere og/eller tjenester produktet kan øke risikoen for fall og/eller produktfeil som kan føre til alvorlige materielle skader, alvorlig personskade eller død, og du samtykker i at dette er ditt informerte samtykke til å ta en slik risiko.

For retursending kvalifisert for garantibeskyttelse og/eller tjenester, vil Segway forsyne defekte produkter med nye eller renoverte deler av samme eller lignende type uten kostnad for deg. Deler erstattet av Segway beholdes av og forblir Segways eiendom. I en slik situasjon betaler Segway rimelige fraktkostnader for retur av produktet til deg.

3. Berettigelse til begrenset garanti

- 3.1 Din serviceforespørsel må mottas av Segway innen den begrensede garantiperioden som beskrevet over, og Segway skal motta produktet i samsvar med den begrensede serviceprosedyren for garanti som definert over.
- 3.2 Produktet ditt skal være kjøpt fra en autorisert Segway-forhandler.
- 3.3 Du må fremlegge original kjøpskvittering.
- 3.4 Produktet ditt må ha serienummer som er leselig, uhemmet, upåvirket og umodifisert.
- 3.5 Alle inngrepssikrede tetninger skal være intakte, på plass og umodifisert.

4. Ekskluderte begrensede garantier

Denne begrensede garantien beskriver tjenesten som er tilgjengelig for deg hvis produktet krever garantiservice, og du kan ha tilleggsbeskyttelse i henhold til lokale lover. Denne begrensede garantien dekker ikke og ekskluderer skader på produktet eller komponenter derav forårsaket av:

- 4.1 Misbruk, feil bruk, hensynsløshet, uaktsomhet eller kommersiell bruk.
- 4.2 Feilaktig lading, lagring, vedlikehold eller drift av produktet, som ikke samsvarer med instruksjonene eller begrensningene gitt i brukermaterialet.
- 4.3 Bruk av produktet som ikke er i samsvar med gjeldende lover og regler.
- 4.4 Bruk av produktet av personer med utilstrekkelig erfaring.
- 4.5 Ulykke, kollisjon, brannskade, vannskade, kjemisk skade, bruk av produktet over eller under produktets virksomme temperaturer, høytrykkspyling, jordskjelv, fallskade.
- 4.6 Modifikasjon av mekaniske deler, modifikasjon av elektroniske deler eller modifikasjon av programvare innebygd i produktet.

- 4.7 Service, reparasjon og vedlikehold av uautoriserte leverandører.
- 4.8 Kosmetiske skader.
- 4.9 Bruk av produktet med tredjeparts produkt, komponent eller tilbehør.
- 4.10 Normal forringelse av slitasedeler.
- 4.11 Bruk av produktet med forfalt slitasje på deler.

5. ANSVARFRASKRIVELSE OG BEGRENSNING

- 5.1 SEGWAY-PARTER PÅTAR SEG ELLER AUTORISERER IKKE NOEN TIL Å PÅTA SEG NOEN ANNEN FORPLIKTELSE ELLER ANSVAR I FORBINDELSE MED PRODUKTET, DETS KOMPONENTER, TILBEHØR, SERVICEREPARASJONER ELLER DENNE BEGRENSEDE GARANTIEN.
- 5.2 SEGWAY-PARTER OG SEGWAY-FORHANDLERE ER IKKE ANSVARLIG FOR TAP AV BRUK AV ET PRODUKT, DETS DELER, TILBEHØR, ELLER FOR NOE ULEMPE ELLER ANDRE TAP ELLER SKADER SOM KAN FORÅRSAKES AV EN FEIL I ET PRODUKT, DETS KOMPONENTER, SERVICEREPARASJONER, ELLER FOR EVENTUELLE TILFELDIGE ELLER FØLGESKADER SOM KAN OPPSTÅ SOM RESULTAT AV EN FEIL I ET PRODUKT, DETS KOMPONENTER, TILBEHØR ELLER SERVICEREPARASJON. NOEN LAND TILLATER IKKE EKSKLUSJON ELLER BEGRENSNING AV TILFELDIGE ELLER FØLGESKADER. DERFOR KAN OVENSTÅENDE BEGRENSNING ELLER EKSKLUSJON IKKE GJELDE FOR DEG I DEN OMFATNING DET TILLATES I GJELDENDE LOV.
- 5.3 I INTET TILFELLE OVERSTIGER SEGWAY-PARTERS OG SEGWAY-FORHANDLERES TOTALT OG SAMLET ANSVAR FOR ALLE KRAV UNDER ALL GJELDENDE LOV ELLER TEORI, FELLES ELLER SÆRSKILT, SOM OPPSTÅR AV ELLER ER RELATERT TIL KJØP AV PRODUKTET, BRUK AV PRODUKTET, KONTRAKTBRUDD, ERSTATNINGSRETTSLIGE FORHOLD (INKLUDERT UAKTSOMHET) ELLER ANNET, PLIKTEN TIL Å REPARERE ELLER ERSTATTE NOE DEFEKT PRODUKT, YTTERLIGERE UNDERLAGT SEGWAYS ENE OG EKSKLUSIVE DISKRESJON. SEGWAY-PARTER OG SEGWAY-FORHANDLERE SKAL UNDER INGEN OMSTENDIGHETER VÆRE ANSVARLIG OVERFOR PERSONER FOR FØLGENDE, INDIREKTE, TILFELDIGE, SPESIELLE, EKSEMPLARISKE, PUNITIVE ELLER FORBEDREDE SKADER SOM OPPSTÅR FRA, ER RELATERT TIL, OG/ELLER I FORBINDELSE MED KJØP AV PRODUKTET, NOE BRUDD PÅ DENNE AVTALEN ELLER PRODUSENTENS PLIKTER UAVHENGIG AV (A) OM SLIKE SKADER VAR OVERSKUELIGE, (B) OM SEGWAY ELLER ANDRE SEGWAY-PARTER BLE INFORMERT OM MULIGHETEN AV SLIKE SKADER, OG (C), DEN JURIDISKE ELLER RETTSLIGE TEORIEN (KONTRAKT, ERSTATNINGSRETTSLIG FORHOLD ELLER ANNET) SOM KRAVET ER BASERT PÅ MED MINDRE SLIKE BEGRENSNINGER OG UNNTAK ER FORBUDT I GJELDENDE LOV. OVENNEVNT BEGRENSNINGER ELLER UTELUKKELSER GJELDER SELV OM EN FORURETTET KUNDES ELLER ANDRE PERSONERS (SOM KAN HA RETT ELLER KRAV I HENHOLD TIL DENNE AVTALEN VED LOV ELLER RETTMESSIG KRAV) RETTSMIDLER I HENHOLD TIL DENNE AVTALEN MISLYKKE I SITT VESENTLIGE FORMÅL. I TILFELLE NOEN LAND IKKE TILLATER EKSKLUSJON ELLER BEGRENSNING AV VISSE ELLER ALLE DE OVENNEVNT SKADER, I DEN GRAD SLIKE BEGRENSNINGER ELLER UNNTAK IKKE ER TILLATT I HENHOLD TIL LOV, KAN DE IKKE GJELDE FOR DEG. NOEN LAND TILLATER IKKE EKSKLUSJON ELLER BEGRENSNING AV TILFELDIGE ELLER FØLGESKADER. DERFOR I DEN UTSTREKNING SLIK BEGRENSNING ELLER EKSKLUSJON IKKE ER TILLATT AV LOVEN, KAN OVENSTÅENDE BEGRENSNING ELLER EKSKLUSJON IKKE GJELDE DEG
- 5.4 I den grad det er tillatt i henhold til gjeldende lov, fraskriver SEGWAY-PARTER og SEGWAY-FORHANDLERE seg ethvert ansvar, og er derved ikke ansvarlig for skader, inkludert men ikke begrenset til død, personskade eller skader på eiendom som oppstår på grunn av eller i forbindelse med noen opptreden (inkludert mislighold), handling, passivitet, dåd (inkludert manglende handling), unnlattelse eller uaktsomhet av autoriserte eller uautoriserte forhandlere, distributører, grossister, detaljister, tjenesteleverandører eller tredjeparter involvert i distribusjonen av produktet eller tjenestene dertil. I den grad det er tillatt i gjeldende lov, skal de eksplisitte garantiene, hvis noen, gitt heri, være de eneste garantiene og fremstillingene fra SEGWAY PARTIES overfor DEG, enhver forbruker og/eller sluttbruker. SEGWAY-PARTER er ikke ansvarlige for andre garantier og/eller fremstillinger som kan gis og/eller leveres av en annen person, med mindre SEGWAY-PARTER har i skriftlig form eksplisitt autorisert slik tilleggs-garanti og/eller fremstilling som kan gis til forbruker eller sluttbruker.

6. Krav, tvisteløsning og voldgift

KLAUSULENE INNEHOLDT HER ER JURIDISK BINDENDE MELLOM DEG (ENTEN ET INDIVID ELLER ENHET), OG SEGWAY DISCOVERY B.V., DETS TILKNYTTEDE, SEGWAY-PARTER OG SEGWAY-FORHANDLERE. KLAUSULENE INNEHOLDT HER KAN PÅVIRKE DINE RETTIGHETER, OG DET ER DITT ANSVAR Å LESE DE FØLGENDE AVSNITTENE. DU KAN MELDE DEG UT AV AVTALEN INNEN 30 KALENDERDAGER UNDER DET FØRSTE FORBRUKERKJØPET VED Å SENDE E-POST TIL OPTOUT@SEGWAY.COM OG GI DEN GJELDENDE INFORMASJONEN. FOR FLERE DETALJER SE AVSNITT 6.2.

6.1 Bindende voldgift

Segway-parter, Segway forhandlere og du er enige om at enhver tvist, kontrovers eller krav som oppstår på grunn av, knyttet til eller i forbindelse med denne avtalen, den begrensede garantien, salget, tilstanden eller ytelsen til produktet, enten basert på kontrakt, erstatning, svindel, uriktig fremstilling eller annen juridisk teori etter lov eller i egenkapital, inkludert men ikke begrenset til krav om død, personskade eller skade på eiendom, skal styres av og tolkes i samsvar med lovgivningen i Nederland med unntak av dets konflikter med lovbestemmelser, og endelig løst av International Chamber of Commerce (ICC) under 2021 ICC Rules of Arbitration (voldgift) for øyeblikket i kraft, hvilke regler anses å være innarbeidet ved henvisning i denne paragrafen. Videre er partene enige om at:

- i. Voldgiftsstedet skal være Amsterdam, Nederland.
- ii. Nemnda skal bestå av 3 voldgiftsdommere.
- iii. Voldgiftsspråket skal være engelsk.

Avsnitt 6, klausul om "Krav, tvisteløsning og obligatorisk voldgift", skal forbli gyldig ved opphør eller utløp av denne avtalen og/eller begrenset garanti eller i tilfeller denne avtalen og/eller den begrensede garantien holdes uvirksom, som kan unngås, ugyldig eller ikke kan håndheves, helt eller delvis, av en kompetent domstol med faktisk myndighet og jurisdiksjon over denne saken.

6.2 Fravalg

DU KAN VELGE BORT DENNE PROSEDYREN FOR TVISTELØSNING VED Å GI VARSEL TIL SEGWAY ELLER SEGWAY-PARTER IKKE SENERE ENN TRETTI (30) KALENDERDAGER ETTER DATOEN TIL FØRSTE FORBRUKERS KJØP AV PRODUKTET. FOR FRAVALG MÅ DU SENDE VARSEL VIA E-POST TIL OPTOUT@SEGWAY.COM, MED EMNEFELTET: "FRAVALG AV VOLDGIFT." FRAVALGSVARSELEN VIA E-POST SKAL INNEHOLDE (A) DITT NAVN, E-POSTADRESSE, POSTADRESSE OG TELEFONNUMMER, (B) DATOEN PRODUKTET BLE KJØPT, (C) PRODUKTMODELLNAVN ELLER MODELLNUMMER, OG (D) SERIENUMMER. ALTERNATIVT KAN DU VELGE FRA VED Å SENDE ET FRAVALGSBREV TIL SEGWAY TIL Dynamostraat 7, 1014BN, Amsterdam, Nederland. SERTIFISERT POST INNEN TRETTI (30) KALENDERDAGER FRA DATOEN FOR SLUTTBRUKERENS FØRSTE KJØP AV PRODUKTET FRA SEGWAY-FORHANDLER. FRAVALGSBREVET SKAL INNEHOLDE FØLGENDE INFORMASJON: (A) DITT NAVN, E-POSTADRESSE, POSTADRESSE OG TELEFONNUMMER, (B) DATOEN PRODUKTET BLE KJØPT, (C) PRODUKTMODELLNAVN ELLER MODELLNUMMER, (D) SERIENUMMER, OG (E) EN UTTAELSE SOM FØLGER: OVENNEVNT FORBRUKER FRAVELGER PROSEDYREN FOR TVISTELØSNING GITT I DENNE BEGRENSEDE GARANTIE. DISSE ER DE ENESTE TO EFFEKTIVE MÅTENE Å VELGE BORT DENNE TVISTELØSNINGSPROSEDYREN. FRAVALG AV DENNE TVISTELØSNINGSPROSEDYREN VIL IKKE PÅVIRKE DEKNINGEN AV DEN BEGRENSEDE GARANTIE PÅ NOEN MÅTE, OG DU VIL FORTSETTE Å NYTE FORDELENE MED DEN BEGRENSEDE GARANTIE.

6.3 Språk

Denne avtalen kan oversettes til forskjellige språk. I tilfelle en konflikt skal den engelske versjonen være gyldig.

6.5 Om håndboken

Oppdater Navimow-appen til den nyeste versjonen for å få den nyeste brukerveiledningen.

Innholdsoppføringen finner du i appen via Innstillinger>APP>Service og Hjelp.

Funksjonene og innholdet som er nevnt i denne håndboken, er relatert til produktmodellen du kjøper, markedene og programvareversjonen. Se produktmerknaden for de nyeste funksjonsoppdateringene.

6.6 Kontakt oss

Produsent: Willand (Beijing) Technology Co., LTD.

Adresse: Rom 203, A1 Bldg. Zhongguancun Dongsheng Technology Park (Northern Territory), No. 66, Xixiaokou Rd, Haidian Dist., Beijing, Kina.

Kontakt oss hvis du opplever problemer knyttet til drift, vedlikehold og sikkerhet, eller feil/mangler i gressklipperen.

Autorisert representant for Europa: Segway Discovery B.V., Dynamostraat 7, 1014BN Amsterdam, Nederland.

UK Autorisert representant: UKCA Experts Ltd., Dept 302, 43 Owston Road, Carcroft, Doncaster, DN6 8DA, Storbritannia

Nettsted: navimow.segway.com

E-postsalg: navimow@rlm.segway.com

E-posttjeneste: support-navimow@rlm.segway.com

Produsenten forbeholder seg retten til å gjøre endringer i produktet, frigi fastvareoppdateringer og oppdatere denne veiledningen når som helst. Illustrasjoner av produktet, tilbehør og app-grensesnitt i brukerveiledningen er kun for referanse. Det faktiske produktet og funksjonene kan variere. Gå til navimow.segway.com for det nyeste brukermaterialet.